

# HILANDO VOCES

Estudio del discurso de odio  
en la escuela



# HILANDO VOCES

Estudio del discurso de odio  
en la escuela

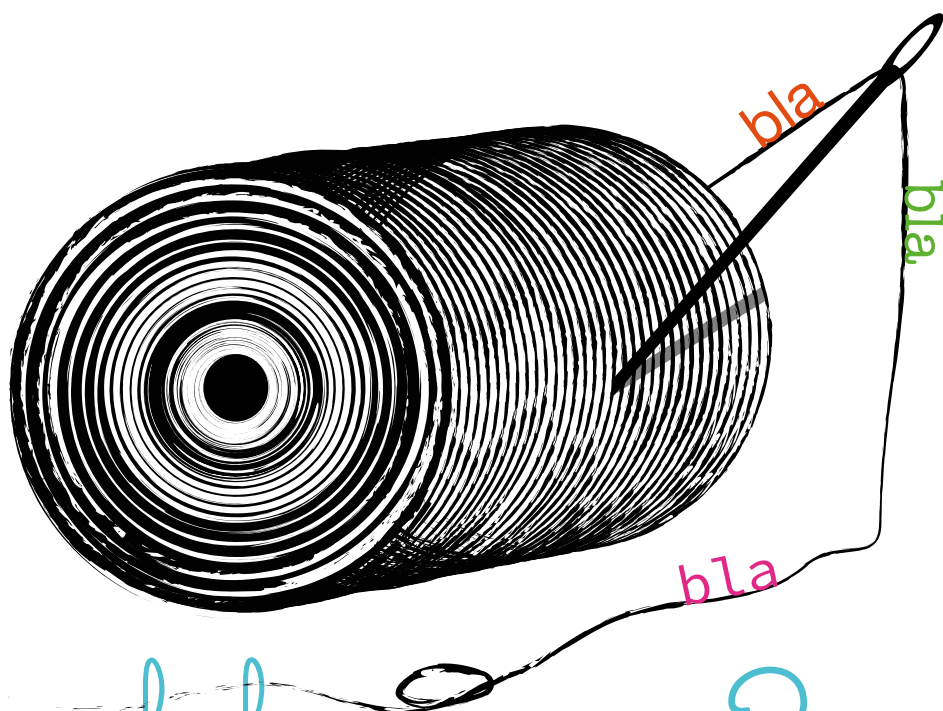

¿hablamos?

COTEÇ



UNIVERSIDAD  
COMPLUTENSE  
MADRID

# HILANDO VOCES

## ESTUDIO DEL DISCURSO DE ODIO EN LA ESCUELA

**Descripción Proyecto:**

Proyecto para el estudio del discurso de odio en la escuela seleccionado en la Convocatoria PIA 2022 de Cotec.

**Periodo de desarrollo del proyecto:**

01/11/2022-05/10/2023

**Origen:**

Programa PIA de Cotec

**Temática:**

Educación

**En colaboración con:**

Universidad Complutense de Madrid

MARZO 2024



UNIVERSIDAD  
COMPLUTENSE  
MADRID

COTEC

## EQUIPO

### **Coordinación:**

Aurora Cuevas Cerveró (Universidad Complutense de Madrid)

María Antonia Ovalle Perandones (Universidad Complutense de Madrid)

### **Grupo de investigación Información, Biblioteca y Sociedad (INFOBISOC). Universidad Complutense de Madrid.**

Aurora Cuevas Cerveró

Pedro Lázaro Rodríguez

Daniel Martínez Ávila – Universidad de León

Pablo Parra Valero

Juan José Prieto Gutiérrez

Luis Fernando Ramos Simón

Sonia Sánchez Cuadrado – colaboradora UCM

María Jesús Colmenero Ruiz

Cristina Barrios Martínez

Ana Virginia Rubio Jordán

Fabiana Da Silva França

Andrea da Silva

### **IES Profesor Tierno Galván de Alcalá de Guadaíra (Sevilla)**

Francisco Javier Chain-Villar

### **Universidad de Málaga.**

Rocío Palomares Perraut

Elizabeth García Gil

Carmen Gómez Camarero

### **Universidad de Murcia.**

José Antonio Gómez Hernández

Catalina Guerrero Romera.

### **Universidad Europea.**

Belén García-Delgado Giménez

Jorge Rolland Calvo

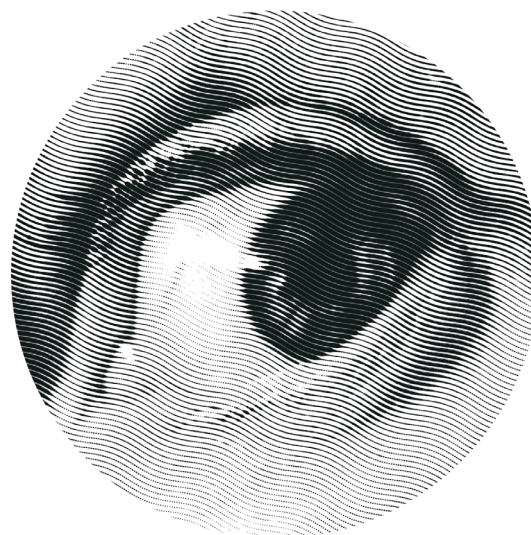

## CENTROS PARTICIPANTES

Centro educativo	Municipio / ciudad / provincia	CCAA
CDP Esclavas SCJ. Fundación Educativa ACI	Cádiz	Andalucía
C.C. Juan XXIII Cartuja	Granada	
IES Pablo Picasso	Málaga	
IES El Palo	Málaga	
IES Dr. Rodríguez Delgado	Ronda / Málaga	
IES Profesor Tierno Galván	Alcalá de Guadaira / Sevilla	
IES Lope de Vega	Santa María de Cayón	Cantabria
IES Antonio García Bellido	León	Castilla y León
IES San Andrés	León	
IES Juan del Enzina	León	
IES La Pola de Gordón	León	
IES Eras de Renueva	León	
IES Francisco Ayala	Hoyo de Manzanares	
CIFP Profesor Raúl Vázquez	Madrid	Comunidad de Madrid
IES Montserrat Caballé	Madrid	
IES Juan de la Cierva	Madrid	
IES Calatalifa	Villaviciosa de Odón	
C.C. HH. Maristas La Sagrada Familia	Cartagena	Región de Murcia
IES Poeta Julián Andúgar	Murcia	
IES Infante Don Juan Manuel	Murcia	
IES Ramón y Cajal	Murcia	
IES Aljada	Puente Tocinos	

# ÍNDICE

<b>RESUMEN EJECUTIVO .....</b>	<b>7</b>
<b>INTRODUCCIÓN .....</b>	<b>11</b>
<b>PROCEDIMIENTOS .....</b>	<b>17</b>
<b>CONSIDERACIONES FINALES .....</b>	<b>111</b>
<b>ANEXOS .....</b>	<b>119</b>
<b>ÍNDICE DE TABLAS Y GRÁFICOS .....</b>	<b>125</b>

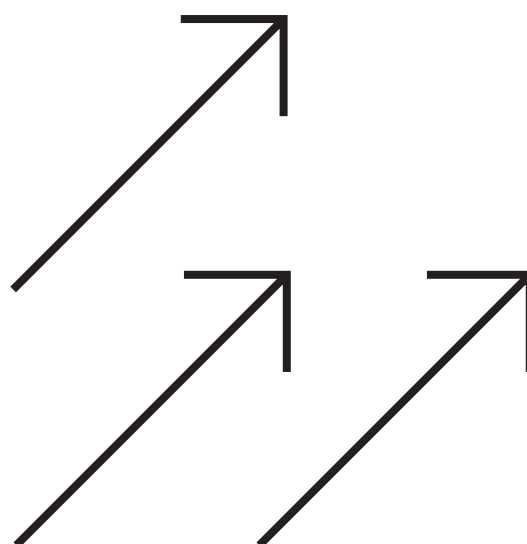



# RESUMEN EJECUTIVO

# 01.



## 1. RESUMEN EJECUTIVO

Vivimos en una sociedad compleja en la que coexiste una población diversa y plural. Esta diversidad, que nos enriquece como comunidad, es percibida a veces como una amenaza y provoca discursos violentos que producen una gran inestabilidad en la educación, en la política y en la sociedad, afectando gravemente a la convivencia y violentando los derechos humanos.

El estudio que presentamos tiene como fin el análisis del discurso de odio en el ámbito educativo y pretende llenar el vacío en la comprensión de los patrones de opinión y tendencias sobre el discurso de odio en los centros de ESO y Bachillerato, dando respuesta a los siguientes objetivos:

- Conocer en qué medida está afectando el discurso de odio en la Escuela, en concreto en las etapas de Secundaria y Bachillerato que consideramos especialmente vulnerables ante este tipo de situación y a la vez un momento en el que se puede intervenir para prevenir y mitigar los efectos del discurso de odio.
- Visibilizar y dar voz a colectivos vulnerables, grupos diana del discurso de odio.
- Sensibilizar a la comunidad educativa, y a la sociedad en general, sobre la problemática del discurso de odio en educación.
- Proporcionar información veraz y documentada sobre la que se construyan cambios en la educación.

Con una muestra de **3.260** personas (profesorado y alumnado) de **22** centros educativos públicos y concertados de **5** Comunidades Autónomas y un enfoque metodológico híbrido, el proyecto analiza tanto la información cuantitativa obtenida en la encuesta realizada al alumnado como la información cualitativa alcanzada a partir de los grupos focales realizados con profesorado y alumnado.

Los resultados obtenidos en la muestra analizada indican que las **agresiones verbales** son las manifestaciones de discurso de odio más frecuentes seguidas de **psicológicas** (58%) y **sociales** (53%) y evidencian que su conexión con las redes sociales es muy significativa, acumulando más de un 80% de los casos. Los motivos que se esconden detrás de este tipo de agresión están principalmente relacionados con **conductas de superioridad** y **problemas de empatía y asertividad**. Las redes sociales Instagram y Tik Tok son las más empleadas por el grupo de encuestados. El uso de la aplicación de mensajería instantánea WhatsApp es el medio más usado para comunicarse de manera privada y para difundir noticias falsas, acaparando un 65% las respuestas de opción múltiple. En este sentido, casi a un 65% de los/ las encuestados/as les preocupan las dinámicas de información y desinformación.

Si atendemos a las personas encuestadas que han manifestado ser víctimas de conductas agresivas, el 35% respondió afirmativamente, siendo las verbales las más frecuentes (70%).

Las situaciones percibidas que suponen una agresión se centran fundamentalmente en tres posibilidades, a saber, molestar frecuentemente con un/a compañero/a para divertirse; humillar a un compañero/a por escrito, en redes o en persona y, finalmente, pegar a un/a compañero/a. Otras situaciones que se perciben como circunstancias más alejadas de identificarse como una agresión son ignorar o aislar a las personas, además de la inactividad ante una agresión o un enfado.

Otros resultados obtenidos en el estudio destacan la **normalización del discurso de odio en las escuelas** y la necesidad urgente de intervención educativas y de formación para abordar este problema. Además, subrayan la importancia de la empatía, la competencia digital y la colaboración entre profesorado, estudiantado y familia para crear un entorno educativo seguro y respetuoso. Tanto profesorado como alumnado identifican las redes sociales y los teléfonos móviles como las plataformas principales para el discurso de odio. Existe desacuerdo sobre si prohibir o educar sobre el uso de los móviles, pero ambos grupos reconocen la necesidad de competencias digitales para abordar este problema.

Tanto profesorado como estudiantes expresan **desconfianza en las sanciones** y señalan la importancia de encontrar nuevas vías y estrategias efectivas para prevenir el discurso de odio en las escuelas. En cuanto a las respuestas de las familias, profesorado y alumnado coinciden en señalar las dificultades que las familias tienen para el reconocimiento y la identificación de la responsabilidad de sus hijos e hijas en este tipo de situaciones.

Los resultados obtenidos indican la necesidad de abordar el problema de discurso de odio en los centros educativos de manera global, y hacerlo con rotundidad y con rigor involucrando a todos los agentes implicados.





# INTRO DUCCIÓN

02.



# INTRODUCCIÓN

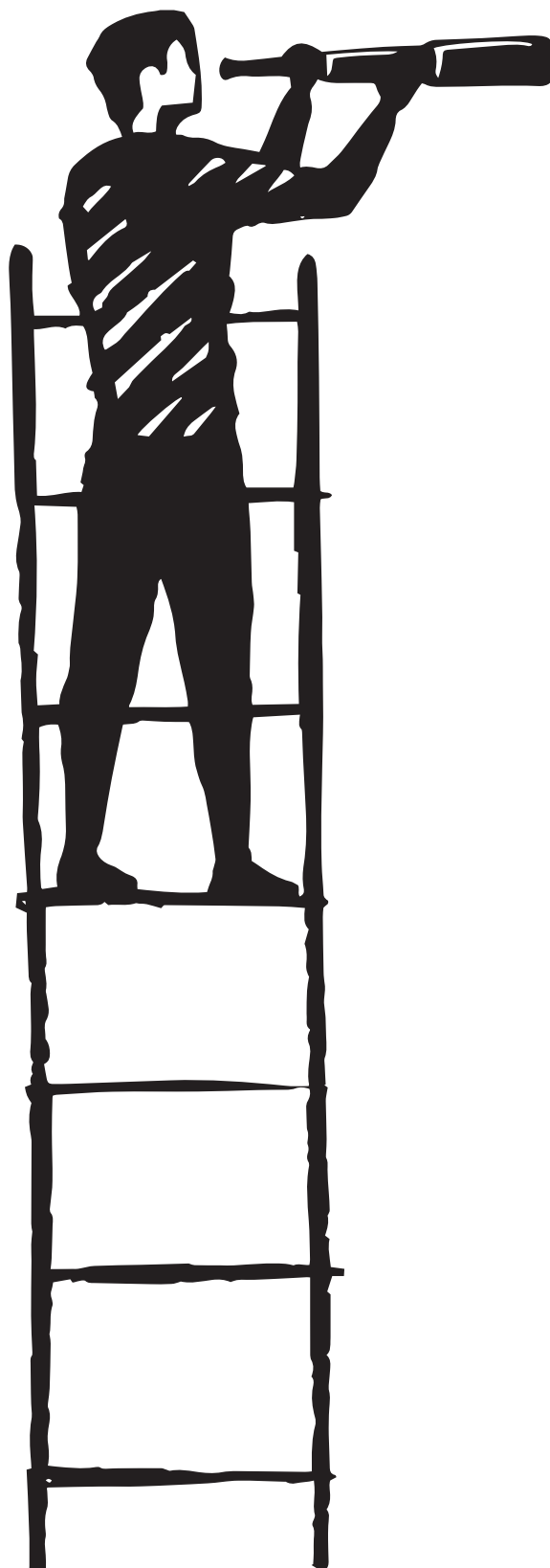

## 2. INTRODUCCIÓN

Vivimos en una sociedad múltiple en la que coexiste una población diversa y plural: personas de orígenes distintos, apariencias y orientaciones sexuales dispares, diferentes formas de pensar, de relacionarnos y de vivir la religión, la cultura, la familia y otras manifestaciones sociales. Esta diversidad, que en principio podría enriquecernos, es percibida a veces como una amenaza y provoca discursos violentos que están produciendo una gran inestabilidad en la educación, en la política y en la sociedad afectando gravemente a la convivencia y violentando los derechos humanos.

El discurso de odio -o discurso de incitación al odio- hace referencia al mensaje difundido de forma oral, escrita, en soporte visual, papel o audio, en los medios de comunicación, Internet o cualquier otro medio, que aliente conductas contra la dignidad e igualdad de derechos de las personas, colectivos minoritarios o mayoritarios y grupos vulnerables por ser distintos. La emisión de este tipo de mensajes no es un fenómeno nuevo, de hecho, existe evidencia empírica que relatan este tipo de agresiones.

Antes de la popularización de internet, en el año 1997, el Comité de ministros del Consejo de Europa ya definió el discurso del odio, enfatizando los conceptos de odio racial, xenofobia y antisemitismo. Casi dos décadas después, en 2016, la Comisión Europea contra el Racismo y la Intolerancia (ECRI) y el Consejo de Europa redefinieron el discurso del odio como el "...fomento, promoción o instigación (...) del odio, la humillación o el menosprecio de una persona o grupo de personas, así como el acoso, descrédito, difusión de estereotipos negativos, estigmatización o amenaza con respecto a dicha persona o grupo de personas y la justificación de esas manifestaciones por razones de "raza", color, ascendencia, origen nacional o étnico, edad, discapacidad, lengua, religión o creencias, sexo, género, identidad de géne-

ro, orientación sexual y otras características o condiciones personales".

El 18 de junio de 2023 se celebró el Día Internacional de la Lucha contra el Discurso de Odio, promovido por la Asamblea General de las Naciones Unidas, en respuesta a la alarmante escalada de odio que estamos viviendo en los últimos años con el propósito de promover el diálogo y la tolerancia interreligiosa e intercultural y eliminar el odio en cualquier forma de discurso.

En la actualidad, el impacto del uso de internet y las redes sociales, especialmente entre los adolescentes, agravan considerablemente esta problemática por su capacidad de amplificación y viralización. Además, surgen nuevas categorías vinculadas con el discurso del odio. En los últimos años, en España el Ministerio del Interior español ha incorporado la discriminación por razón de enfermedad, la discriminación generacional (**ageism**) y el antigitanismo.

Por otro lado, pese a los intentos de identificar el discurso del odio en el plano jurídico, no existe una definición consensuada a nivel internacional principalmente porque su consideración como delito y sus niveles son diferentes según los países. Una conceptualización del término excesivamente precisa puede no incluir todas las infracciones legales posibles. La realidad es que todo delito de odio es discurso del odio, pero no todo discurso de odio es un delito. El tema plantea a la sociedad un dilema moral que se tiende a solucionar según las particularidades culturales y judiciales de cada territorio y a menudo priorizando el pragmatismo a la reflexión y contraponiendo, por un lado, la libertad de expresión como derecho y, por otro, la equidad, dignidad y seguridad de los ciudadanos, a menudo históricamente marginados.

Ante el preocupante crecimiento de este discurso discriminatorio, los organismos naciona-

les, europeos e internacionales han comenzado a tomar medidas de distinta índole para intentar frenar el problema. En 2019 la ONU lanzó la Estrategia y el Plan de Acción contra el llamado discurso del odio, una iniciativa que busca profundizar en las implicaciones de las expresiones de odio y cómo se puede abordar de manera más efectiva para reducir su impacto en las sociedades. El plan de acción enumera 13 compromisos que la ONU se esforzará por asumir, incluido el monitoreo y el análisis de las causas profundas del discurso de odio, el apoyo a las víctimas del discurso de odio, el empleo de técnicas de mediación o la participación en actividades de promoción para resaltar las tendencias de discurso de odio. Entre estos compromisos para contrarrestar el discurso del odio destacan, por un lado, el uso de la tecnología, a través del impulso de la realización de más investigaciones sobre la relación entre el uso indebido de Internet y las redes sociales para difundir el discurso de odio y sobre los factores que impulsan a las personas a cometer actos de violencia, y por otro, el uso de la educación como instrumento para afrontar y contrarrestar el discurso de odio en el ámbito de la educación formal e informal en consonancia con la implementación del Objetivo de Desarrollo Sostenible 4 para garantizar una educación inclusiva, equitativa y de calidad y promover oportunidades de aprendizaje para todos y a lo largo de toda la vida.

En nuestro país también encontramos notables iniciativas. Inspirado en el Código de conducta en materia de incitación ilegal al odio en internet, firmado en 2016 por la Comisión Europea junto con las cuatro principales compañías tecnológicas, Facebook, Twitter, YouTube y Microsoft, se presentó el 18 de marzo de 2021 en la Secretaría de Estado de Migraciones del Ministerio de Inclusión, Seguridad Social y Migraciones, el Protocolo para Combatir el Discurso de Odio Ilegal en Línea, con la vocación de ser una guía para la cooperación y la colaboración entre los actores institucionales de la sociedad civil y las empresas de servicios de alojamiento de datos para prevenir, eliminar y combatir el discurso de odio ilegal en línea, atendiendo a la situación concreta de España y aplicando la legislación española estatal en esta materia. Otro ejemplo fue la creación en 2018 de la Oficina Nacional de Lucha contra los Delitos de Odio (ONDOD) dentro de la Secretaría de Estado de Seguridad del Ministerio del Interior para contribuir a la mejora de la investigación de las Fuerzas y Cuerpos de Seguridad del Estado en el ámbito de los delitos vinculados a los discursos de odio o recoger estadísticas sobre la incidencia y caracterización de los delitos denunciados. Según el último Informe sobre la evolución de los delitos de odio en España 2022 del Ministerio del Interior la cifra total de "delitos e incidentes de odio" registrada por las Fuerzas y Cuerpos de Seguridad en España, a

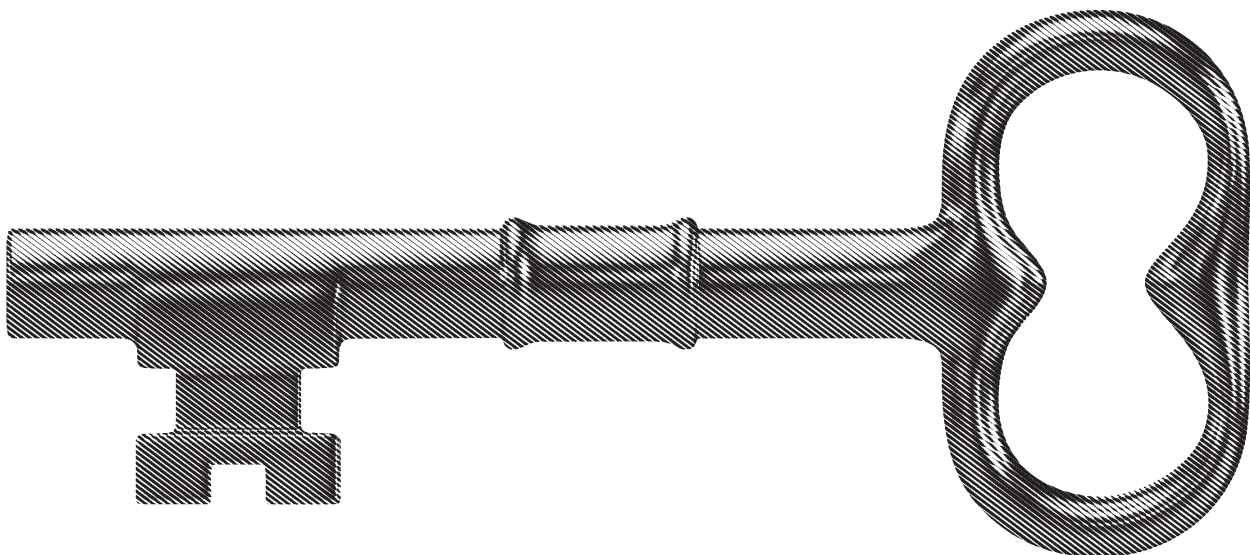

lo largo de 2022, ascendió a un total de 1.869 hechos, lo que supone un leve aumento del 3,72% en relación con 2021, especialmente en los ámbitos de “discriminación por sexo/género”, “aporofobia” y “racismo/xenofobia” que con 755 hechos conocidos constitutivos de delitos de odio, fue el que mayor número de delitos registró durante el año 2022.

Misoginia, homofobia, machismo, aporofobia, racismo y otras muchas formas de ataques generan diariamente escenarios de violencia y de desigualdad, ocasionando daños muy serios a las personas afectadas, algunas de las cuales pueden ser objeto de prejuicios superpuestos no solo en las propias víctimas, sino en sus entornos más íntimos, en los colectivos a los que pertenece, en otros colectivos potencialmente diana y en las propias normas y valores fundamentales de la sociedad. Además, otro elemento que destaca en relación al impacto del discurso de odio en el medio digital actual es que genera una victimización mayor, pues, al transmitirse para que todo el mundo lo vea, la sensación de indefensión es más intensa y se genera un daño permanente que se renueva con cada nueva difusión o exposición en los medios de comunicación.

A pesar de la existencia de publicaciones sobre el discurso del odio, faltan esfuerzos para revisar sistemáticamente la situación en el ámbito académico y conocer en qué estado se encuentra el sistema educativo respecto al discurso de odio y así poder proponer estrategias de prevención e intervención basadas en la educación con atención preferente al desarrollo del pensamiento crítico informado. Este estudio quiere llenar el vacío en la comprensión de los patrones de opinión y tendencias sobre el discurso de odio en la Escuela, dando respuesta a los siguientes objetivos:

- Conocer en qué medida está afectando el discurso de odio en la Escuela, en concreto en las etapas de Secundaria y Bachillerato que consi-

deramos especialmente vulnerables ante este tipo de situación y a la vez un momento en el que se puede intervenir para prevenir y mitigar los efectos del discurso de odio.

- Visibilizar y dar voz a colectivos vulnerables, grupos diana del discurso de odio.
- Sensibilizar a la comunidad educativa, y a la sociedad en general, sobre la problemática del discurso de odio en educación.
- Proporcionar información veraz y documentada sobre la que se construyan cambios en la educación a través de diferentes estrategias, entre las que destacamos la alfabetización informacional-digital.



# LA INVESTIGACIÓN: PROCEDIMIENTOS METODOLÓGICOS

# 03.



### 3. LA INVESTIGACIÓN: PROCEDIMIENTOS METODOLÓGICOS

Para la realización de la investigación que da lugar a este informe se ha tomado como base una población total de **18.063 personas** pertenecientes a **5 comunidades autónomas** y **22 centros educativos**, siendo estudiado **16.439** y profesorado **1.624**.

**TABLA 1.** Distribución de la muestra por Centros educativos y Comunidad Autónoma.

Centro educativo	Representatividad en la muestra %	CCAA	% comunidad autónoma
CDP Esclavas SCJ. Fundación Educativa ACI	7,38	Andalucía	34,61
C.C. Juan XXIII Cartuja	6,12		
IES Pablo Picasso	8,06		
IES El Palo	7,00		
IES Dr. Rodríguez Delgado	3,40		
IES Profesor Tierno Galván	2,65		
IES Lope de Vega	0,92	Cantabria	0,92
IES Antonio García Bellido	5,10	Castilla y León	10
IES San Andrés	1,09		
IES Juan del Enzina	1,77		
IES La Pola de Gordón	1,84		
IES Eras de Renueva	0,20		
IES Francisco Ayala	2,54		
CIFP Profesor Raúl Vázquez	2,41	Comunidad de Madrid	16,34
IES Montserrat Caballé	2,11		
IES Juan de la Cierva	2,75		
IES Calatalifa	6,53		
C.C. HH. Maristas La Sagrada Familia	21,82	Región de Murcia	37,83
IES Poeta Julián Andúgar	7,61		
IES Infante Don Juan Manuel	5,78		
IES Ramón y Cajal	2,48		
IES Aljada	0,14		

La muestra final participante, que fundamenta los resultados de este informe, asciende a **3.162 personas** en el estudio cuantitativo (incluyendo el error muestral al 1,57%), todas ellas estudiantes, y a **98 personas** en el estudio cualitativo,

de los que **48** son **docentes** que pertenecen a **6 Centros** de 3 Comunidades Autónomas y **50 discentes** que estudian en **4 Centros** de 3 Comunidades Autónomas.

## ESTUDIO CUANTITATIVO

### LA MUESTRA Y LOS PARTICIPANTES

La muestra final evaluada en esta investigación ha sido recogida de las encuestas voluntarias realizadas al alumnado de diferentes centros educativos durante los meses de marzo a septiembre de 2023, que comprende estudiantado matriculado en todos los ciclos de la ESO, Bachillerato y F.P. Se han procesado los datos correspondientes a 22 centros educativos, de los que 18 son públicos y 4 concertados, obteniendo un total de 3.162 encuestas.

Los educandos participantes en la muestra comprenden una edad entre los 12-19 años, declarando ser el 46,97 % del género masculino, un 47,42 % femenino y un 3,40 % de otros géneros (fluido, no binario). El 2,21 % prefirió no contestar.

Respecto a su país de nacimiento, el 90,24 % es nato del país español, seguido de otros países que se expondrán en páginas sucesivas.

### INSTRUMENTOS UTILIZADOS EN LA EVALUACIÓN

El instrumento de recogida de datos cuantitativos en esta investigación es un **cuestionario**. Su diseño se realizó tras una versión inicial propuesta por el equipo investigador, pasando por otras versiones en las que se integraban los ajustes consensuados con miembros de la

Fundación Cotec. El cuestionario se validó por pares y alumnado. El tipo de preguntas que se realizan son cerradas y mixtas, en el que cada variable o pregunta podía utilizar diferentes respuestas.

### PROCEDIMIENTO DE LA RECOGIDA DE LOS DATOS

Para la consecución de los objetivos propuestos en esta investigación (analizar el discurso del odio en el entorno escolar) se han procesado un total de **3.162** encuestas.

Estas se recogieron por parte del equipo de investigación del proyecto, yendo a los centros educativos y realizándolas a través de los dispositivos móviles del alumnado, de tablets del equipo investigador o de ordenadores que el

centro puso a disposición del personal investigador. El proceso de recolección de los datos se realizó con **SurveyMonkey**, permitiendo, en el caso de las preguntas cerradas, una cuantificación estandarizada de las encuestas. En lo que respecta a las preguntas mixtas, ha permitido recoger de manera cualitativa la opinión de los encuestados.

## ANÁLISIS DE LOS DATOS

El análisis cuantitativo de los datos se realiza procesando las variables a través del cuestionario utilizado. En este informe, a la agrupación de estas variables se le ha denominado bloque. El

término “agresividad” va reflejando las diferentes implicaciones personales, sociales, escolares y contextuales utilizadas en esta evaluación.

**TABLA 2.** Variables analizadas

Variables	Preguntas	Respuestas	
sociológicas: genero, edad, país, curso, centro y autorización	(1-6)	múltiples	
Auto percepción de situaciones agresivas	7	7 opciones de respuestas cerradas	2 opciones de respuestas abiertas
Creencias sobre la producción de conductas agresivas	8	8 opciones de respuestas cerradas	
Recibir información sobre conductas agresivas	9	4 opciones de respuestas cerradas	1 opción de respuesta abierta
Agresión y redes sociales	10	7 opciones de respuestas cerradas	1 opción de respuestas abierta
Verificación de la información en las redes sociales	11	6 opciones de respuestas cerradas	1 opción de respuesta abierta
Ser víctima de agresión	12	Variable dicotómica	
Tipo de agresión personal recibida	13	6 opciones de respuestas cerradas	1 opción de respuesta abierta
Tipo de estímulo agresivo recibido: interpersonal, grupal, en la red, etc.	14	7 opciones de respuestas cerradas	1 opción de respuesta abierta
Motivo de inicio de la agresión personal	15	10 opciones de respuestas cerradas	1 opción de respuesta abierta
Respuesta personal ante la agresión	16	7 opciones de respuestas cerradas	1 opción de respuestas abierta
Reincidencia de la agresión personal	17	Variable dicotómica	
Agresión personal a otras personas	18	3 opciones de respuestas cerradas	
Tipo de agresión iniciada a otros	19	6 opciones de respuestas cerradas	1 opción de respuesta abierta
Reincidencia de la agresión a otros	20	Variable dicotómica	
Conoce a alguien de tu entorno que haya sido víctima de agresión	21	3 opciones de respuestas cerradas	

Variables	Preguntas	Respuestas
Conoce el tipo de agresión que sufrió esa persona de su entorno	22	6 opciones de respuestas cerradas 1 opción de respuesta abierta
Conoce el motivo de inicio de la agresión a otros de tu entorno	23	10 opciones de respuestas cerradas 1 opción de respuesta abierta
Presencia la agresión a otros de su entorno	24	Variable dicotómica
Cual fue su reacción al presenciarse la agresión a otras personas de su entorno	25	8 opciones de respuestas cerradas 1 opción de respuesta abierta
Le gustaría formar parte de un grupo de discusión o debate sobre conductas agresivas en el entorno educativo	26	Variable dicotómica

La versión consensuada cuenta con un **diseño** que estructura el cuestionario en bloques y que permite diferentes recorridos:

- Bloque presentación: está formado por una única cuestión, con una breve explicación del proyecto y se integra el asentimiento informado. Los centros educativos previamente aceptan por escrito participar en el cuestionario, pero igualmente el alumno cuenta con la opción de aceptar o rechazar su participación. En aquellos casos que los participantes lo rechacen, habrán concluido el cuestionario tras reflejar esa opción.
- Bloque perfil: está formado por un grupo de cuestiones cuya finalidad es describir las características de los participantes considerando su género, su país de procedencia, su edad, curso y centro educativo en el que estudian.
- Bloque posibles agresiones: este conjunto de cuestiones se reserva para la percepción del concepto de agresión, la posible motivación por la que pueden ocurrir, si se cuenta con formación e información ante ellas, la influencia de los medios en línea, si se verifica la fuente cuando se recibe información en esos medios y si se identifican como víctimas de alguna agresión. En aquellos casos que los participantes expresen que sí, accederán al siguiente bloque que se describe; si traslada que no, continúan en el bloque inicio de conductas agresivas.
- Bloque víctima de conductas agresivas: en él las cuestiones pasan por identificar la agresión que se ha sufrido, perfilar cómo ocurrió la agresión, trasladar la percepción relativa al motivo por el que se desencadenó la agresión, la reacción y si se repitió la misma.
- Bloque inicio de conductas agresivas: la primera de la cuestión planteada en este bloque es la relativa a si los participantes han iniciado o no este tipo de conductas. En caso de expresar que no se ha iniciado o seleccionar la opción "No lo sé", los participantes continúan con las cuestiones diseñadas en el bloque agresiones a otras personas. Si se expresa que han iniciado conductas agresivas, se les plantea que identifiquen qué agresión iniciaron y si repitieron la agresión.
- Bloque posibles agresiones a otras personas: para identificar si conocen a víctimas de conductas agresivas. Cuando no se conoce a ninguna víctima, los participantes pasan al bloque conclusión. En caso de conocerse alguna vícti-

ma se aporta el perfil de la agresión, la posible motivación y si se presencié la misma. En caso de no haberse presenciado se pasa al bloque conclusión. Si se presencié se continúa en el bloque agresiones que se han presenciado.

- Bloque agresiones que se han presenciado: este bloque exclusivamente incluye una cuestión para identificar la reacción.
- Bloque conclusión: se ofrece la posibilidad a los participantes de sumarse a los grupos de discusión. Si expresan que no, pasan concluyen su participación visualizando un mensaje de agradecimiento por su participación. Si se suman, se les pide alternativamente para la única finalidad que se ha mencionado un correo electrónico o número de teléfono móvil. Se aporten esos datos o no, se pasa a visualizar el mensaje de agradecimiento previamente mencionado.

La conexión entre bloques y los posibles recorridos se pueden visualizar en el Anexo I de este informe, denominado la lógica del cuestionario.

En los bloques enumerados se enunciaron preguntas cerradas y mixtas. La segunda opción enumerada implica preguntas con un grupo de opciones de ítems de respuesta propuestas a las que se añade la posibilidad de que los participantes añadan otras opciones. Simultáneamente, las diferentes preguntas se plantearon con una única elección, dicotómicas, politómicas o con elección múltiple. Al aportar la explicación relativa a las preguntas incluidas en cada bloque, se han descrito las preguntas del tipo filtro. Con ellas los participantes son guiados considerando la respuesta que seleccionen. Ese tipo de pregunta tienen la capacidad de construir diferentes caminos según las lógicas condicionales.

Simultáneamente al proceso de diseño y de elección de plataforma, se presentó el proceso de recolección de datos del proyecto ante el Comité de Ética de la Investigación (Universidad Complutense de Madrid). Fue informado favorablemente el 2 de diciembre de 2022.

## RESULTADOS DEL ESTUDIO CUANTITATIVO

Los resultados que se presentan proceden de los datos recopilados en los centros colaboradores desde el 1 de marzo hasta el 30 de septiembre de 2023. La participación durante ese periodo fue de 3.162 personas (alumnado). Durante el periodo no lectivo comprendido entre los meses de julio y septiembre no se recopilaron datos.

El 96,20% de los participantes aceptaron haber sido informados y asintieron para que los datos anónimos recopilados tras su participación fueran tratados por la Universidad Complutense de Madrid en el marco del proyecto de investigación Estudio del discurso del odio en la Escuela: Hilando voces.

## PERFIL DE LOS PARTICIPANTES

### Perfil por género

La participación considerando el género con el que se han identificado el alumnado se encuentra muy próxima para los dos más frecuentes, masculino (46,97%) y femenino (47,42%). A ambos se suma la alternativa para no reflejar su

género. Y dentro de la opción otros, pudiéndose especificar cual, se aportaron un conjunto de opciones alejadas de una identidad de género, y las recogidas son binario, transgénero, género fluido o bigénero.

**GRÁFICO 1.** Distribución del género

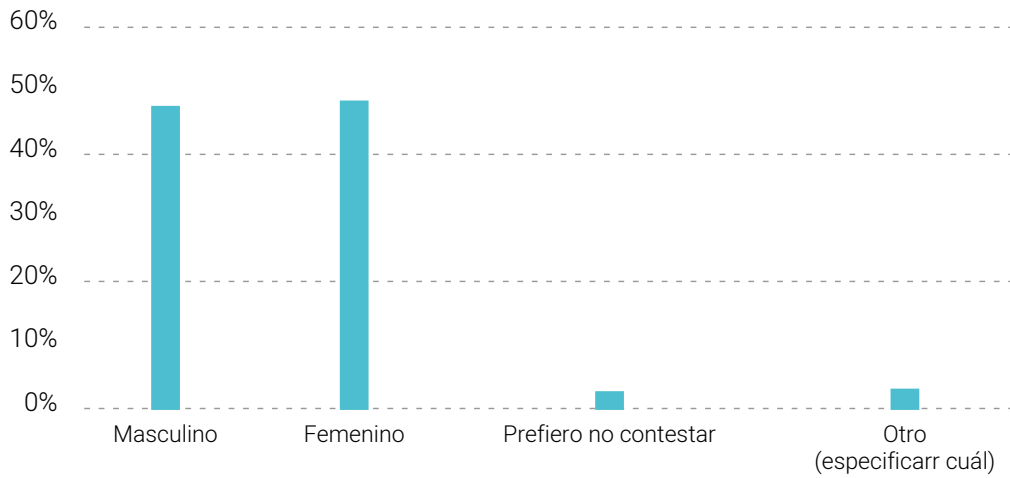

**Perfil por país**

España es el país en el que se encuentran ubicados todos los centros educativos que han participado en la encuesta. Eso se mantiene relacionado con ser el país de nacimiento del mayor número de participantes, el 90,24%. En orden descendente por frecuencia absoluta y hasta una frecuencia  $\leq$  de 6, se encuentran Ma-

ruecos, Ucrania, Venezuela, Colombia, Argentina, Afganistán, Perú, China, Ecuador, Andorra y México. Agrupados alcanzan el 5,5% para esos países de origen. Con una frecuencia  $\geq$  a 5 se identificaron como lugar de nacimiento 66 países diferentes cuyo valor porcentual acumulado es de 4,15%.

**GRÁFICO 2.** Países de nacimiento

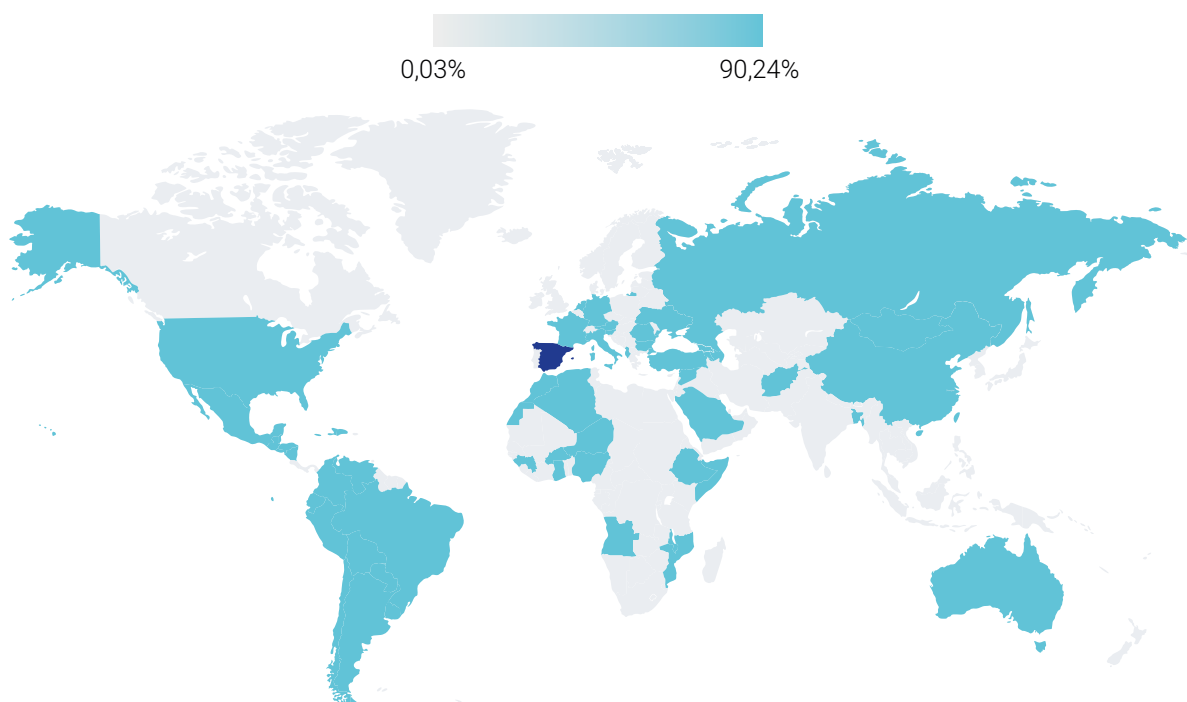

### Perfil por edad

Las edades que forman el núcleo principal de participantes son las comprendidas desde los 12 a los 17 años (90,86%). Es el rango esperado si se consideran los niveles académicos

considerados en esta investigación. Aunque una parte del estudiantado tiene 18 años (4,01%) y más de 19 años (5,13%).

**GRÁFICO 3.** Distribución de la edad

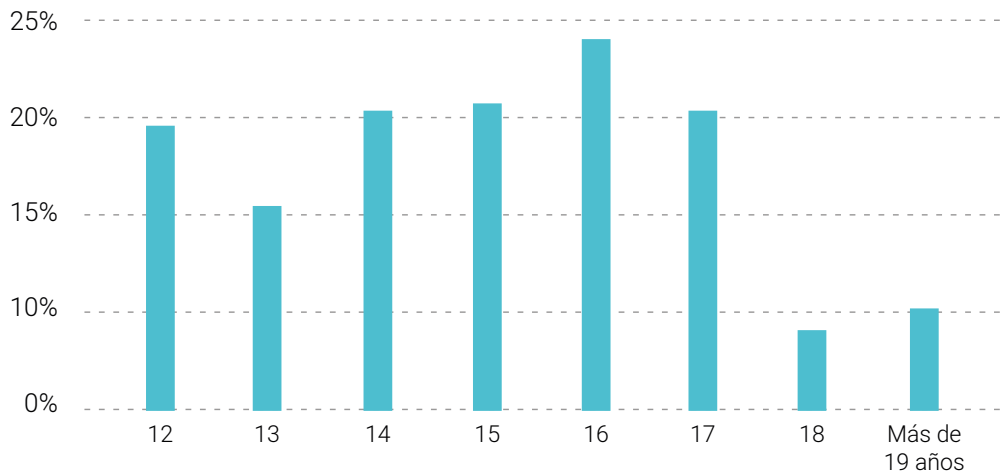

### Perfil por curso

Los participantes cursan fundamentalmente estudios en Enseñanza Secundaria Obligatoria o ESO

(61,52%); Bachillerato el 31,07%; Formación Profesional grados Superior, Medio o Básico (7,41%).

**GRÁFICO 4.** Estudios y curso

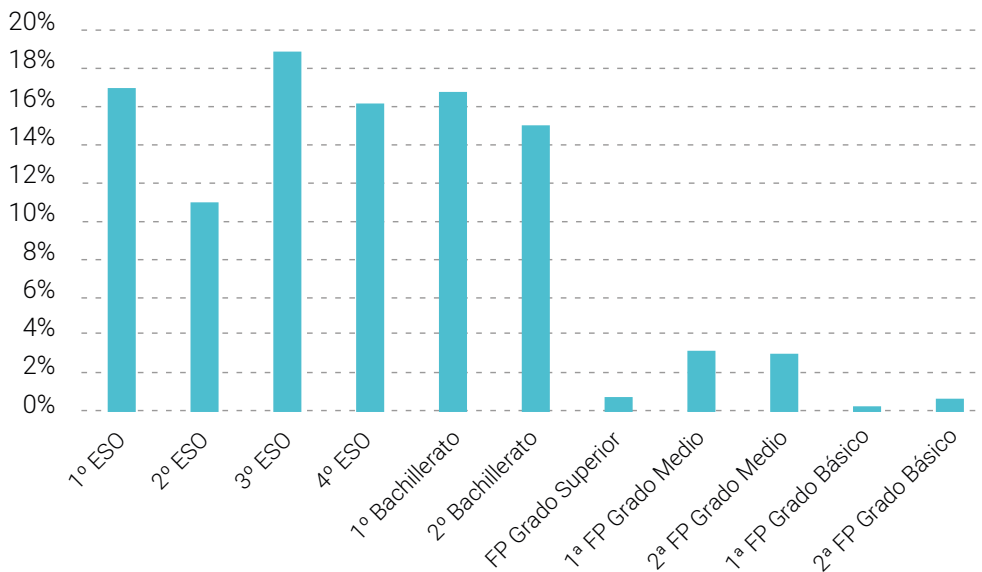

## POSIBLES AGRESIONES

### Situaciones percibidas que suponen una agresión

Cuando a los participantes se les plantea la cuestión: **¿Cuál/es de estas situaciones suponen para ti una agresión?**, se les permite la opción de realizar una elección múltiple y la posibilidad de añadir otras situaciones. La opción seleccionada en mayor proporción es

molestar frecuentemente a un compañero para divertirse. Esa situación, acompañada del resto, alcanzan altos valores (comprendidos entre 86,16% y 40,74%). Siendo un porcentaje menor, con un 5,66% el enfado con un compañero:

**TABLA 3.** Situaciones percibidas que suponen una agresión

Situaciones	% Selección
Molestar frecuentemente a un compañero para divertirse	86,16%
Humillar a un compañero por escrito, en redes o en persona	85,94%
Pegar a un compañero	85,91%
Reenviar fotos o vídeos de compañeros sin su permiso	63,53%
Ignorar o aislar a un compañero	52,25%
No hacer nada cuando insultan o pegan a un compañero	40,74%
Enfadarse con un compañero	5,66%
Describe otras situaciones que para ti supongan una agresión*	8,25%

Un grupo de 226 participantes describieron otras situaciones relativas a definir una agresión. Las aportaciones son diversas y se presentan con forma de una nube de palabras, en las que se eliminan las palabras vacías y también aquellos

términos que aparecen con una frecuencia igual a 1. Insultar, pegar o burla, entre otras, son acciones que identifican otras situaciones que suponen agresión.

**GRÁFICO 5.** Términos más frecuentes cuando se definen otras agresiones



### Motivos percibidos tras una agresión

Cuando a los participantes se les plantea la pregunta: ¿Por qué crees que se producen conductas agresivas?, se les permite la opción de realizar una elección múltiple. El motivo que mayor proporción de participantes ha seleccionado es

que hay personas que se sienten superiores a otras (71,16%). En el otro extremo, la falta de información relativa a cómo actuar ante conductas agresivas es la menos señalada (24,46%).

**TABLA 4.** Motivos percibidos tras una agresión

Motivos	% Selección
Porque hay personas que se sienten superiores a otras	71,16%
Las personas no saben ponerse en el lugar de los demás y entender sus dificultades y problemas	63,89%
Las personas perciben como algo malo lo que es distinto a ellas (género, cultura, religión, orientación sexual, etc.)	58,09%
Parece que cada vez se usa más la violencia para resolver problemas	47,24%
Por la presión de grupo, no nos atrevemos a llevar la contraria a algunos de nuestros compañeros	44,51%
Hay muchas personas de costumbres o compartimientos diferentes y eso hace difícil la convivencia	40,89%
A veces no somos conscientes de tener una conducta agresiva	36,77%
Nos falta información sobre cómo actuar ante conductas agresivas y no sabemos qué hacer en estos casos	24,46%

### Formación o información relacionada con este tipo de conductas agresivas

Cuando a los participantes se les pregunta: ¿Has recibido formación o información relacionada con este tipo de conductas agresivas?, se les permite la opción de realizar una elección múltiple y la posibilidad de añadir otras opciones. El profesorado ha permitido formarse o informarse con peso a resaltar (58,96%), segui-

do del contenido que se obtiene en las redes (32,82%) o participar en actividades fuera del centro educativo (12,81%) son las respuestas mayoritarias. El 23,95% de los participantes no han recibido ninguna formación, ni han accedido a información, en la materia objeto de esta investigación.

**TABLA 5.** Formación o información relacionada con conductas agresivas

Formación o información	% Selección
Sí, algún profesor lo ha abordado en clase	58,96%
Sí, a través de lo que leo en las redes	32,82%
No, nunca he recibido ninguna formación ni información	23,95%
Sí, he participado en actividades fuera del centro (cine, charlas...)	12,81%
Otra opción *	7,89%





Un grupo formado por 108 participantes propusieron otras dinámicas de información y verificación. Las aportaciones completan las propuestas y se presentan con forma de una nube de palabras, en las que se eliminan las palabras

vacías. Es una cuestión que preocupa a los participantes, se refleja la acción de verificar las noticias, en internet, redes sociales y de manera casi residual aparecen mencionadas la televisión o libros.

**GRÁFICO 9.** Términos para definir otras dinámicas de información y verificación



## VÍCTIMA DE CONDUCTAS AGRESIVAS

### Identificarse como víctima de conductas agresivas

Cuando a los participantes se les plantea la pregunta: ¿Alguna vez has sido víctima de conductas agresivas?, el 35,34% de los que han

respondido a esta cuestión señala que sí. Ese grupo de personas participará en el resto de las preguntas que integran este conjunto.

**GRÁFICO 10.** Víctima de conductas agresivas

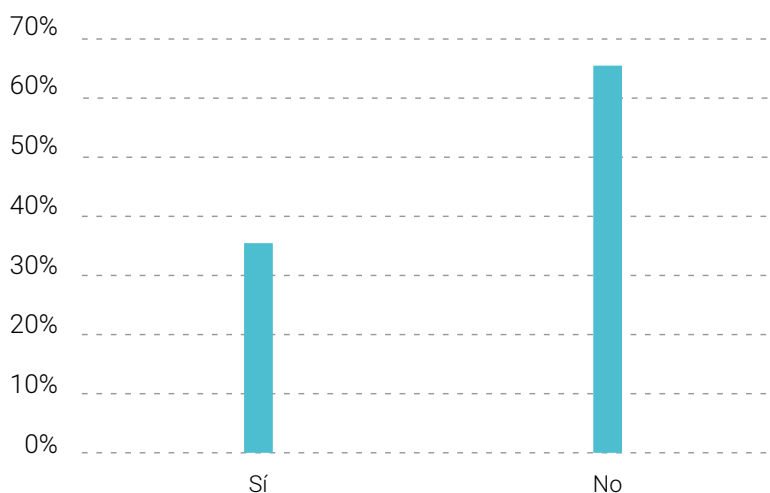



**TABLA 8.** Descripción sobre cómo ocurrió la agresión

Cómo ocurrió la agresión	% Selección
En persona, por un grupo de compañeros	53,53%
En persona, por parte de un compañero	48,43%
A través de redes sociales	23,02%
A través de mensajes escritos (correos, notas)	19,22%
En persona, por parte de una persona con la que existe una relación persona (novio, novia, o similar)	12,60%
En persona, por parte de un desconocido	11,29%
En persona, por un grupo de desconocidos	11,83%
De otra manera *	6,62%

Un grupo formado por 61 participantes añadieron la descripción de otras agresiones sufridas. Las aportaciones completan la lista de agresiones y se presentan con forma de una nube de palabras, en las que se eliminan las palabras

vacías. Con esa opción parece que el entorno más cercano y formado por compañeros, amigos o familiares forman parte de cómo ocurrió la agresión.

**GRÁFICO 12.** Términos relacionados con cómo ocurrió la agresión

### Motivo por el cual se inició la agresión

Cuando a los participantes que se identificaron como víctimas de conductas agresivas se les plantea la pregunta: ¿Cuál crees que fue el motivo por el cual se inició la agresión?, se les permite la opción de realizar una elección múltiple y la posibilidad de añadir otras opciones de respuesta abierta. El aspecto físico es el motivo inicial más frecuente (41,68%). Los motivos académicos o la forma de vestir lo son con porcentajes próximos al 20%. El resto de mo-

tivación por orientación sexual, país de origen, forma de hablar, por la familia, por una discapacidad, por la religión o no hablar castellano se identifican entre el 10 y el 4% de los motivos.

**TABLA 9.** Descripción sobre el motivo inicial de la agresión

Motivo inicial de la agresión	% Selección
Por mi aspecto físico	41,69%
Por motivos académicos (porque saco muy malas o muy buenas notas, por haber repetido curso)	19,98%
Por mi forma de vestir	17,70%
Por mi orientación sexual	9,55%
Por mi país de origen	8,90%
Por mi forma de hablar (no pronuncio bien, tartamudeo, tono de voz, uso coletillas...)	8,03%
Por mi familia	7,38%
Por tener alguna discapacidad	5,32%
Por mi religión	4,13%
Porque no hablo bien castellano	4,02%
Otra causa	41,26%



Un grupo formado por 380 participantes añadieron la descripción de otras agresiones sufridas. Las otras causas son diversas y considerando

algunas pasan por la diversión, superiores, gustos, discusiones o personalidad, entre otros.

**GRÁFICO 13.** Términos relacionados con el motivo inicial de la agresión



### Reacción tras la agresión inicial

Cuando a los participantes que se identificaron como víctimas de conductas agresivas se les plantea la pregunta: ¿Cómo fue tu reacción?, se les permite la opción de realizar una elección múltiple y la posibilidad de añadir otras opciones de respuesta abierta. Las reacciones pro-

puestas se sitúan con valores muy próximos. Resaltar la posición de la reacción que implica “No haciendo nada”, frente a la reacción posicionada como última opción, que supone hablar con la persona que agredió.

**TABLA 10.** Descripción de la reacción tras la agresión inicial

Reacción	% Selección
Contándoselo a algún otro adulto	37,46%
Enfrentándome a la persona que me ha agredido	30,51%
Evitando encontrarme con la persona que me ha agredido	28,01%
No haciendo nada	23,56%
Contándoselo a un amigo	23,45%
Denunciándolo en el centro (profesores, orientadores, dirección, monitores de alguna actividad, etc.)	21,72%
Hablando directamente con la persona que me ha agredido	21,17%
Otra reacción *	9,23%



## BLOQUE INICIO DE CONDUCTAS AGRESIVAS

### Inicio de conducta potencialmente dañina o agresiva hacia otras personas

Cuando a los participantes se les plantea la cuestión: ¿Alguna vez has iniciado tú alguna conducta potencialmente dañina o agresiva hacia otras personas? El 13,50% trasladó que sí; las opciones reservadas para no y no lo sé acumulan el 86,51%.

**GRÁFICO 16.** Inicio de alguna conducta potencialmente dañina o agresiva

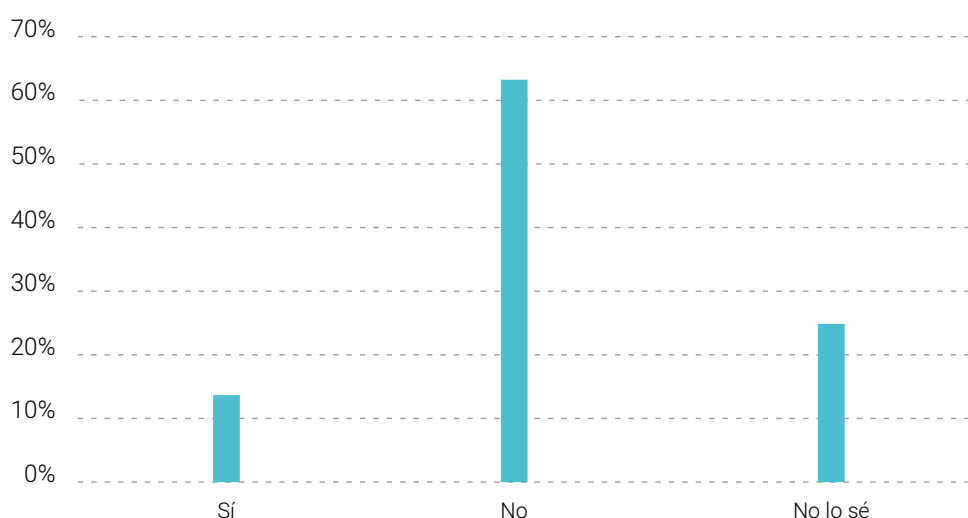

Cuando a los participantes que se identificaron como personas que iniciaron alguna conducta potencialmente dañina o agresiva se les planteó la pregunta: ¿Qué tipo de agresión iniciaste? Se les permite la opción de realizar una elección

múltiple y la posibilidad de añadir otras opciones de respuesta abierta. Son las agresiones verbales (64,71%) y físicas (56,58%) las más frecuentes.

**TABLA 1.** Descripción de la agresión iniciada

Agresión iniciada	% Selección
Verbal (insultos, gritos)	64,71%
Física (pegar, empujar, romper alguna cosa de la persona)	56,58%
Psicológica (amenazas, rumores falsos, acoso verbal)	24,93%
Social (aislamiento, exclusión)	22,69%
Uso de vídeos o fotos sin su consentimiento	9,24%
Acoso por redes sociales	8,68%
Otra agresión *	5,88%

Un grupo formado por 21 participantes aportó otras agresiones iniciadas. La presencia de términos como pegando (física) o gritos (verbal) completa la definición de las posibles agresiones iniciadas.

**GRÁFICO 17.** Términos relacionados con las agresiones iniciadas



Cuando a los participantes que se identificaron como personas que iniciaron alguna conducta potencialmente dañina o agresiva se les planteó la pregunta: ¿Repetiste la agresión? El 36,13% responde que sí.

**GRÁFICO 18.** Repetición de conductas potencialmente dañinas o agresivas

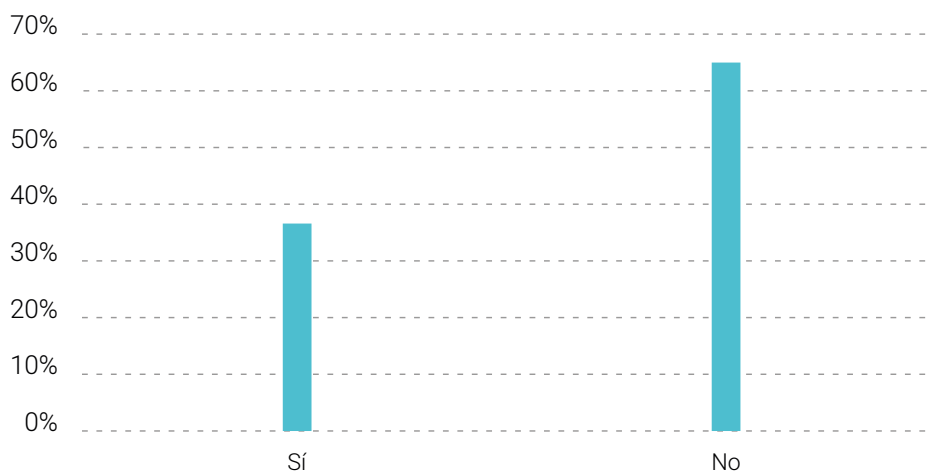

## BLOQUE POSIBLES AGRESIONES A OTRAS PERSONAS

### Conocimiento de víctimas de conductas agresivas

Cuando a los participantes se les plantea la cuestión: ¿Conoces a alguien que haya sido víctima de conductas agresivas en tu entorno? El 73%, aproximadamente, conoce algún caso dentro de su centro educativo o conoce algún caso fuera del centro educativo, pero en su entorno.

**GRÁFICO 19.** Conocimiento de víctimas de conductas agresivas

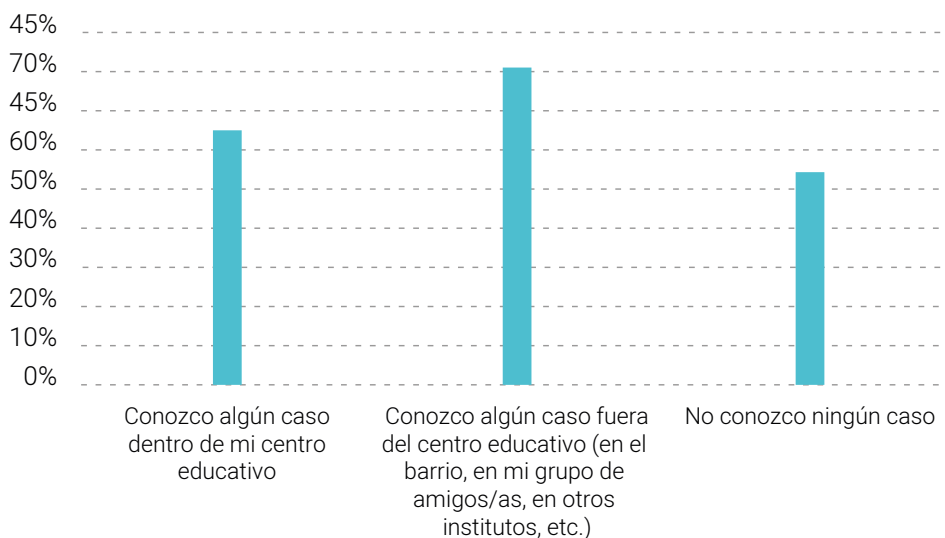

### Las agresiones sufridas por víctimas de conductas agresivas que se conocen

Cuando a los participantes que se identificaron como conocedores de posibles agresiones que le ocurrieron a otras personas se les planteó la pregunta: ¿Qué tipo de agresión fue? Se les permite la opción de realizar una elección múltiple y la posibilidad de añadir otras opciones de respuesta abierta. Son las agresiones verbales (66,82%) y psicológicas (56,64%) las más frecuentes, seguidas de las sociales y físicas.

**TABLA 12.** Descripción de agresiones sufridas por víctimas que se conocen

Tipo de agresión	% Selección
Verbal (insultos, gritos)	66,82%
Psicológica (amenazas, rumores falsos, acoso verbal)	56,64%
Social (aislamiento, exclusión)	46,60%
Física (le pegaron, empujaron, rompieron alguna de sus cosas)	45,35%
Acoso por redes sociales	20,90%
Uso de vídeos o fotos sin su consentimiento	14,58%
Otra agresión *	3,24%



Motivo por el que se inició la agresión	% Selección
Por discapacidad	13,06%
Por su familia	7,68%
Por su religión	7,05%
Porque no habla bien castellano	5,69%
Otros motivos *	27,74%

### Presencia de una agresión

Cuando a los participantes se les plantea la pregunta: ¿Presenciaste la agresión?, el 39,08% contesta que sí la presencié.

**GRÁFICO 21.** Presencia de una agresión

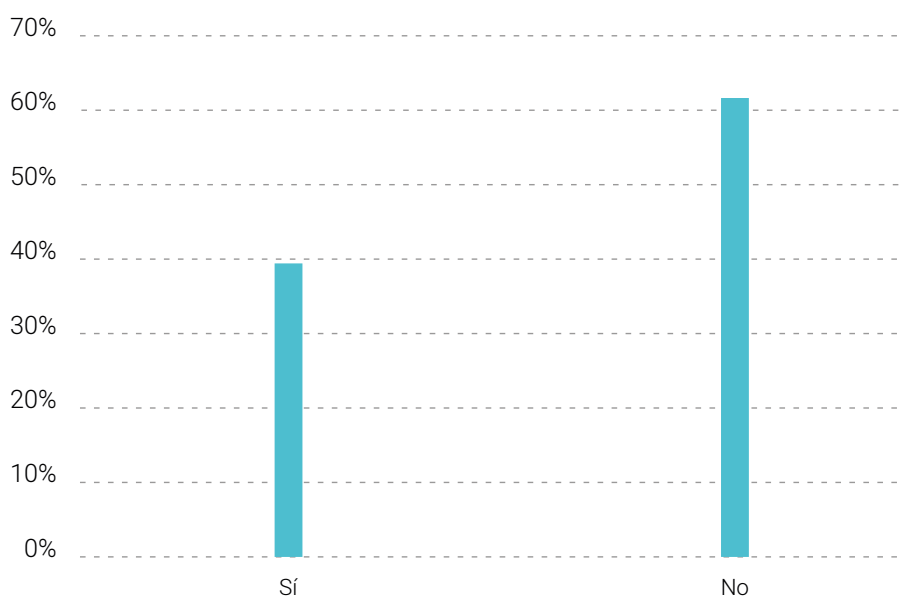

## BLOQUE AGRESIONES QUE SE HAN PRESENCIADO

### Reacción ante una agresión

Cuando a los participantes reflejaron que habían presenciado una agresión se les plantea la pregunta: ¿Cuál fue tu reacción ante la agresión? Se les permite la opción de realizar una elección múltiple y la posibilidad de añadir otras

opciones de respuesta abierta. Salir en defensa de la víctima (44,35%), dar a conocer la agresión a alguna persona adulta (34,81%) y hablar con la persona que inició la agresión (31,32%) fueron las reacciones más habituales.



## ESTUDIO CUALITATIVO

### Los participantes

La muestra final de esta parte de la investigación ha sido de **98 personas**, de los que **48** son **docentes** que pertenecen a **6 Centros** de 3 Comunidades Autónomas y **50 discentes** que estudian en **4 Centros** de 3 Comunidades Autónomas.

Se han realizado **13 grupos focales** o de discusión, 6 de ellos con alumnado y 7 con profesorado. **10** participantes en los grupos focales de profesorado ostentan **cargos directivos o de orientación** en su centro.

**GRÁFICO 23.** Participación de los centros en el estudio cualitativo. Grupo focal estudiantado y profesorado

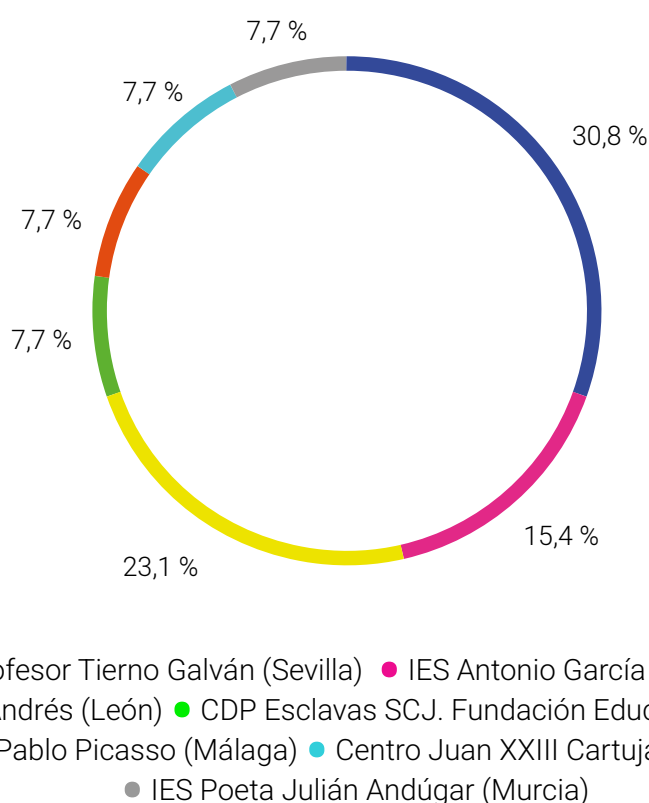

De los centros que componen la muestra sólo **1 es concertado**, el resto son públicos.

La edad del profesorado participante está comprendida entre los 32 y los 61 años y la del alumnado participante abarca de los 14 a los

19 años. Respecto al género de los participantes en el grupo de profesorado, 35 se identifican como mujeres y 13 como hombres. En el grupo de alumnado se han identificado 28 mujeres y 22 hombres. Tanto profesorado como alumnado son de nacionalidad española

**TABLA 15.** Profesorado participante en el estudio cualitativo. Grupos focales

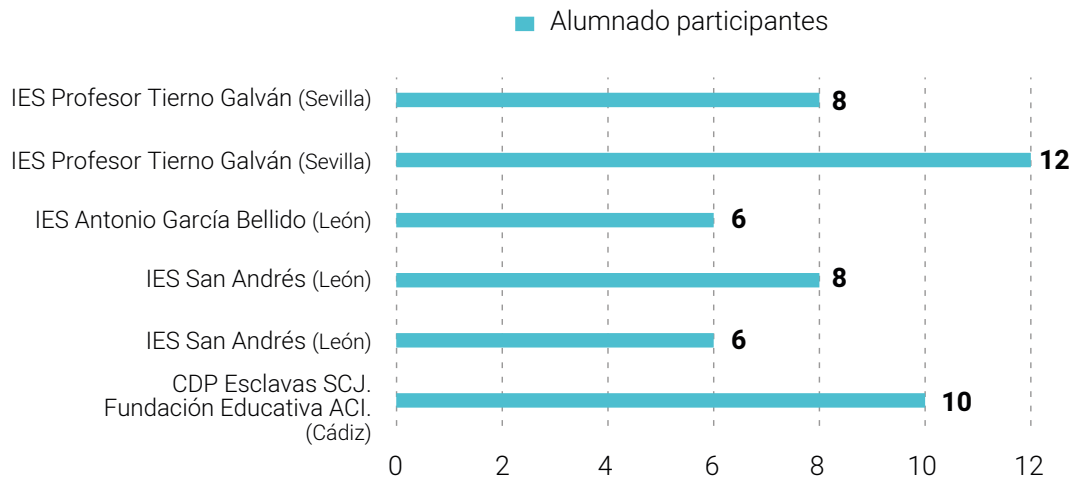

**TABLA 16.** Estudiantado participante en el estudio cualitativo. Grupos focales

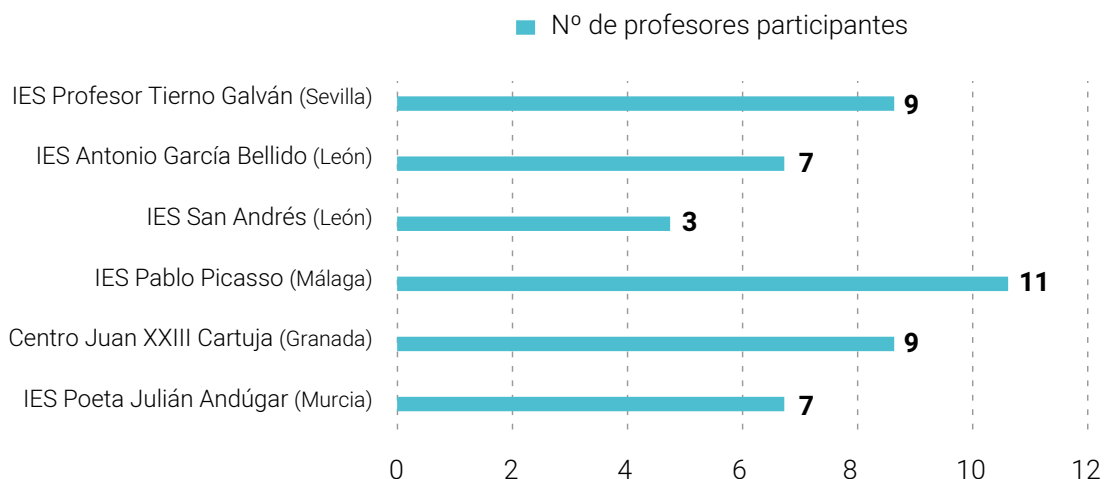

### Procedimiento de la recogida de información: técnica e instrumento

En la parte cualitativa de nuestro estudio la técnica utilizada ha sido el grupo focal.

Los grupos focales han sido coordinados por algún miembro del equipo investigador con perspectiva no participante y han contado con la presencia de entre 4 y 10 personas, bien alumnado o bien profesorado pero no de forma híbrida.

El procedimiento de selección de los participantes ha sido por contacto directo en los centros y los integrantes de los grupos han accedido a participar de forma voluntaria, siempre con garantía de anonimato.

La información que se pretende obtener en esta parte del estudio alude a la percepción del profesorado y alumnado respecto a la presencia del discurso de odio en los Centros, su experiencia personal ante esta situación y acciones que puedan llevarse a cabo para afrontar la problemática.

El instrumento de recogida de datos cualitativos en esta investigación ha sido un guión estructurado de uso interno. Este guión ha servido como base a los investigadores que han coordinado los grupos focales y para extraer las categorías de análisis para procesar la información. El diseño del instrumento ha sido realizado por investi-

gadores del grupo, validado por pares y expertos así como testado con alumnado antes de ser adoptado. El guión consta de tres bloques subdivididos a su vez en varios apartados.

- **Bloque I:** Presencia del discurso de odio en el centro
- **Bloque II:** Experiencia personal discurso de odio en este y otros centros en los que haya trabajado
- **Bloque III:** Posibles actuaciones para prevenir o ayudar a resolver la situación

### Análisis de la información transcrita

Para el análisis cualitativo se ha seguido un procedimiento híbrido, por una parte, se ha realizado una extracción manual en bruto de los verbales más relevantes, excluyendo a los ilegibles, reiterativos e improcedentes y además se ha realizado un análisis automatizado con la herramienta AtlasT para lograr una mayor optimización de la información y una mejor visualización de los resultados.

El uso de ATLAS.ti en el análisis de datos cualitativos ofrece un enfoque metodológico que involucra la codificación, la categorización, la conceptualización y la exploración de los datos, proporcionando una mejor comprensión y visualización de la información cualitativa.

Para el análisis de datos cualitativos del Discurso de odio, estudiantado y profesorado, realizamos los siguientes pasos:

1. Previamente a la ordenación sistemática y a la manipulación de los datos se revisó la calidad de la información obtenida. En seguida, se realizó la reducción de la información que implicó, focalizar y abstraer los datos brutos en unidades centrales de significado denominadas categorías y subcategorías, de acuerdo con unos criterios temáticos establecidos de acuerdo con los bloques estructurados en el guión de los grupos focales.

La duración prevista para la discusión del grupo focal es de unos 60 minutos

El contenido de los grupos focales fue grabado y más tarde transcrito para proceder a su análisis. Los participantes aceptaron haber sido informados y asintieron para que los datos anónimos recopilados tras su participación fueran tratados por la Universidad Complutense de Madrid con fines de investigación.

La tabla 17 sintetiza el proceso esencial del análisis de datos cualitativos, el cual implica identificar patrones temáticos o agrupaciones conceptuales en un conjunto de narraciones obtenidas a partir de entrevistas realizadas en un grupo focal.

2. A continuación, se realizó la inclusión de dichas categorías en ATLAS.ti utilizando la lógica deductiva, realizando operaciones de codificación de todos los documentos, concretamente se asignó a cada unidad de contenido el código propio de la categoría donde se incluye.

**TABLA 17.** Proceso de análisis de datos cualitativos

Bloque	Categorías	Subcategorías
Bloque I: Presencia del discurso de odio en el centro	Manifestaciones de discurso de odio en el centro	Casos reportados de discurso de odio Quiénes son las víctimas Difusión en redes sociales y mensajería Respuestas de las familias
	Responsabilidad del centro	Identificación de responsables Protocolos y medidas de actuación Apoyo a las víctimas Consecuencias para los responsables /autores de las conductas
Bloque II: Experiencia personal de discurso de odio en diferentes centros	Percepción del profesorado/alumnado	Preocupación por la situación e implicación para resolverla Formación y herramientas con las que cuenta para resolver las distintas situaciones
	Experiencia personal frente a casos de acoso	Reacciones y acciones tomadas Apoyos recibidos de otros docentes, dirección, familias
Bloque III: Posibles actuaciones para prevenir o resolver la situación	Actuaciones de prevención	Actividades de sensibilización/prevenciones realizadas por el centro Rol del uso de teléfonos móviles en el aula Rol de la biblioteca Aliados en la prevención
	Resolución de situaciones	Figura del coordinador de bienestar y protección y dificultades Actividades realizadas en el centro Tipo de actividades más efectivas Tipología (charlas o artísticas)





4. Posteriormente, toda la información se organizó y se sintetizó en gráficas y matrices que permitirán obtener una estructura global de los datos obtenidos y finalmente, la extrac-

ción de conclusiones, en forma de redes de códigos, mapas conceptuales, diagrama de Sankey y nube de palabras que se incluyen en el análisis de contenido.

### Resultados del estudio cualitativo

Los resultados que presentamos se basan en la información obtenida en los centros participantes desde el 1 de marzo hasta el 30 de septiem-

bre de 2023. Durante el periodo no lectivo comprendido entre los meses de julio y septiembre no se recopilaron datos.

## PROFESORADO

### BLOQUE I. PRESENCIA DEL DISCURSO DE ODIO EN EL CENTRO

#### 1. Manifestaciones de discurso de odio en el centro

Para la categoría Manifestaciones de discurso de odio en el centro se han identificado cuatro

indicadores de análisis que pueden observarse en el siguiente gráfico:



#### 1.1 Casos reportados de discurso de odio

El profesorado participante considera que las manifestaciones del discurso de odio en los centros son abundantes, tanto es así que parece haberse normalizado, es algo tan habitual que no se le presta tanta atención como se debería. En algunos casos esta normalización hace que el alumnado no entienda la gravedad y se lo tome a broma. El profesorado entiende que en muchas ocasiones el alumnado no percibe las agresiones verbales como formas de violencia. Los casos se detectan en mayor me-

da en la ESO, en bachillerato suele haber menos. Se identifica el momento del recreo como una fuente importante de conflictos. El profesorado relata manifestaciones de discurso de odio verbales, físicas y en redes de tipo machista, diversidad de género, racistas e ideológicas, sobre todo, nazis. Se identifica el fútbol como fuente de conflictos

C7PPX Durante el partido de la final, o de la semifinal, jugó a

España contra Marruecos y hubo intercambios en el WhatsApp de clases... en el grupo de WhatsApp, sobre todo muchos comentarios racistas.

**C1PP10** El caso más grave que he vivido yo aquí en Jefatura de Estudios fue el de un chico al que le suplantarón la identidad, hicieron ver que era proxeneta y le crearon un perfil, como lo difundieron, ese chico empezó a recibir llamadas de contacto.

**C1PP10** Hay una normalización a esos insultos, a esa forma de dirigirse, a esa forma de tratarse unos con otros y unas con otras, que está como normalizado, parece que es así como se tienen que relacionar.

**C1PP8** Oí a un alumno decir el que no es de aquí que se vaya, aquí no pinta nada y por culpa de ellos yo no tengo trabajo y yo no tengo dinero y a mí no me va bien, quiero que se vayan todos. Y es curioso porque está rodeado de niños de diferentes colores, que son sus amigos y que tienen esos orígenes.

**C1PP7** El recreo, que suele ser un punto de conflicto importante, habría que pensar en cómo abordarlo.

**C2P6** Los casos se detectan en los niveles más bajos de la ESO, en bachillerato suele haber menos.

**C2P6** Las situaciones que tenemos en muchos casos son derivadas de cursos anteriores, que son niños que ya vienen con problemas incluso de acoso de años anteriores, y que es-

tán sufriendo ahora consecuencias de años anteriores o de colegios anteriores.

**C3PP3** Yo sí conozco casos y muchas veces es difícil delimitar lo que es un discurso de odio de lo que ellos consideran que es una broma o una forma de relacionarse, en la adolescencia es muy difícil...

**C3PP3** Coger fotografías de chicos, de chicas, etiquetarlas, hacerles dibujos, colgarlas en las redes para burlarse de esa persona.

**C3PP4** (...) he presenciado también dentro de la dinámica del habla, muchísimos casos de discurso de odio. Rayanos entre la broma y la realidad, como dice P3, pero existentes, machistas, xenófobos, sobre todo hacia color, o sea, raza, y etnias, la etnia gitana, por ejemplo. También, incluso, quizá los que más, sobre aspectos físicos o las tendencias sexuales. Los típicos insultos ya más graves. Como algo muy común.

**C3PP5** Yo tengo este año algunos casos de niños que molestan a otros niños, pero siempre a los que ven más indefensos.

**C4PPP3** Dirigirse de uno al otro hablándose a voces o insultando... eres tonto, es que parecen cosas que no tienen importancia, pero que ya forman parte de su forma de expresarse habitualmente. Yo en un grupo, por ejemplo, tengo un alumno al que habitualmente le llaman maricón. (...) nadie habla de la palabra acoso, pero yo sí le he puesto en conocimiento de jefatura y de orientación que a este niño

se le llama maricón. Entonces, pues, el discurso del odio, ¿no?

**C5PP1** Por parte, por ejemplo, de los gitanos hacia los musulmanes. O hacia otros extranjeros. Viene más dado entre esas mismas sociedades que son minoritarias, más que entre la sociedad mayoritaria hacia los minoritarios.

**C5PP2** Yo también veo un problema en el trato hacia los profesores, (...) faltas de respeto, insultos, ofensas, frases, que me parece que responde mucho también a de dónde vienen los alumnos.

**C6PP2** Sí, ha habido situaciones de cierta violencia en el centro en algunas ocasiones. Y luego hay otras ocasiones en las que no hay violencia. Sino que hay una normalización del discurso de odio por ejemplo un insulto general de maricón. Como algo banal. Como si no fuera relevante.

**C6PP2** La homofobia y el racismo son las dos agresiones más frecuentes y hasta donde sabemos, se hace extensible a redes sociales.

**C6PP3** Ellos no ven que las agresiones verbales sea violencia, no asemejan la violencia a lo verbal, no lo valoran como que están haciendo algo que pueda herir a otra persona. Para ellos lo violento es llegar a otra cosa.

**C6PP2** He detectado violencia entre el alumnado a nivel de pensamiento. No a nivel de acto, sobre todo violencia de género, feminazi por

ejemplo es una palabra que indica una agresión.

**C6PP1** La normalización del discurso de odio en las aulas es un gran problema.

**C7PPX** hemos tenido constancia del tema de los grupos de WhatsApp de las clases, ellos mismos se dicen de todos, hacen los stickers y han surgido problemáticas que luego han saltado.

**C7PPX** Apología del nazismo. Empezaron a aparecer las esvásticas en el aula.

**C7PPX** un chaval de origen magrebí, agarró a una chica de origen magrebí, la rompió, la tiró al suelo.

### 1.2 Quiénes son las víctimas

Las víctimas que el profesorado ha identificado incluyen sobre todo alumnado con diversidad de género, de razas e ideológicas, especialmente nazis, a mujeres por misoginia y machismo, a personas con apariencia no normativa y al alumnado con diversidad funcional. Explican que en ocasiones las agresiones verbales se hacen entre amigos banalizando y normalizan-

comentarios machistas, metiéndose con las alumnas, con las madres de las alumnas.

C7PPX insultos dirigidos tanto a compañeros de otras razas, como, por ejemplo, hacia las chicas también. Incluso a algunas personas

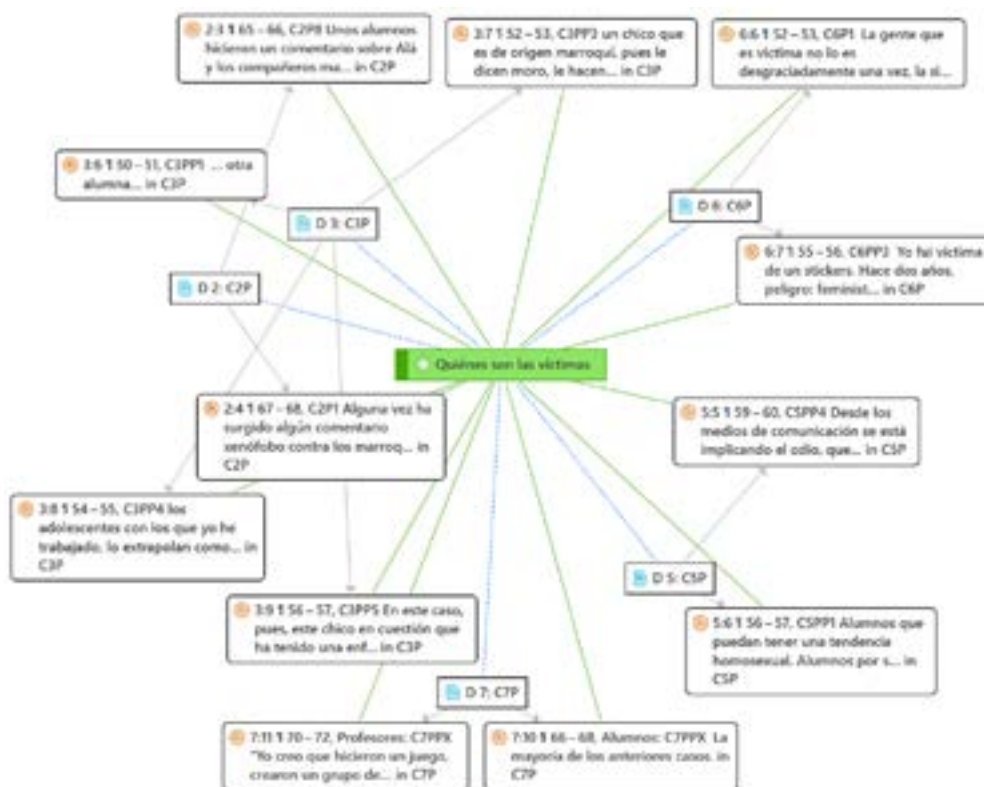

do machismo, racismo y otras manifestaciones de discurso de odio. El profesorado entiende que las situaciones de acoso en muchas ocasiones se sostienen a lo largo de varios cursos. El relato de los profesores apenas hace referencia a agresiones hacia ellos mismos, en algún caso se mencionan insultos y difusión de imágenes en redes.

que tienen otras características, ¿no? algún tipo de discapacidad o algo mucho así

C7PPX (...) sobre todo muchos comentarios racistas, porque en clase había una población muy alta de marroquí y, claro, en el partido, pues, bueno, fotos muy desagradables. Y luego eso ya dirigido a

C2P8 Unos alumnos hicieron un comentario sobre Alá y los compañeros marroquíes se sintieron aludidos.

C2P1 Alguna vez ha surgido algún comentario xenófobo contra los marroquíes de homosexual.

C3PP3 A un chico que es de origen marroquí le llaman moro, le hacen ruido de explosiones. Un chico

que es mulato, pues se meten con él diciéndole macaco o haciéndole gestos como si fuese un mono. Hay un par de chicos, chicas con tendencias homosexuales y en algún momento con las etiquetas típicas de tal, pero para ellos luego son amigos, se llevan bien y juegan todos juntos y se quedan en el terreno de la broma.

**C3PP4** Los adolescentes con los que yo he trabajado lo extrapolan como una gracia, eso, como una broma, pero sí que es cierto que siempre sufre el alumno o la alumna afectados, que realmente cuando tú hablas con él un poco y andas ahí, lo está pasando bastante mal. Y la respuesta casi siempre es el silencio.

**C3PP5** En este caso, pues, este chico en cuestión que ha tenido una enfermedad, que le ha quedado una pequeña secuela, ven personas más indefensas y van siempre los niños estos que son más guays, más tal, les buscan motes, claro que lo toman como broma, como que, qué tontería, pero a esas personas sí les afecta, sí les duele y siempre van, lo que me molesta es que siempre van por las personas débiles...

**C5PP4** Desde los medios de comunicación se está incitando al odio, que sí catalanes, que sí vascos y la esfera política, ahí lo estamos viendo continuamente, y se está normalizando, y es lo que ven ellos, en sus casas, en los medios de comunicación, y evidentemente, luego lo transmiten en la escuela.

**C5PP1** Alumnos que puedan tener una tendencia homosexual. Alumnos

por su aspecto, o porque sean más introvertidos, también se ríen de ellos

**C6P1** La gente que es víctima no lo es desgraciadamente una vez, la situación se prolonga a lo largo del tiempo y a veces de diferentes cursos.

**C6PP3** Yo fui víctima de un stickers. Hace dos años, peligro: feminista suelta, habían puesto, era una foto que me habían tomado en clase sin mi permiso.

**C7PPX** Hicieron un juego, crearon un grupo de WhatsApp, el grupo primero de la ESO, y el juego consistía en la caza al profesor. Con el objetivo de echarle una foto al profesor sin que se diera cuenta y luego contarle un stickers, tanto al profesor como al alumno.

### 1.3 Difusión en redes sociales

El profesorado entiende que las redes sociales han potenciado el problema de discurso de odio que ya existía en los centros. Relatan situaciones acaecidas en las redes sociales difíciles de abordar en los centros al haberse producido fuera del horario escolar y discrepan sobre sí se deben abordar o no. Instagram, ticktock y WhatsApp son las redes que el profesorado menciona en su relato

C3PP1 ( ...) difunden por WhatsApp o por cualquier sistema.

C3PP3 Y a veces las redes hacen mucho daño porque antes todo pasaba en el centro, pero ahora muchas cosas pasan fuera del centro. Y el centro no tiene control sobre

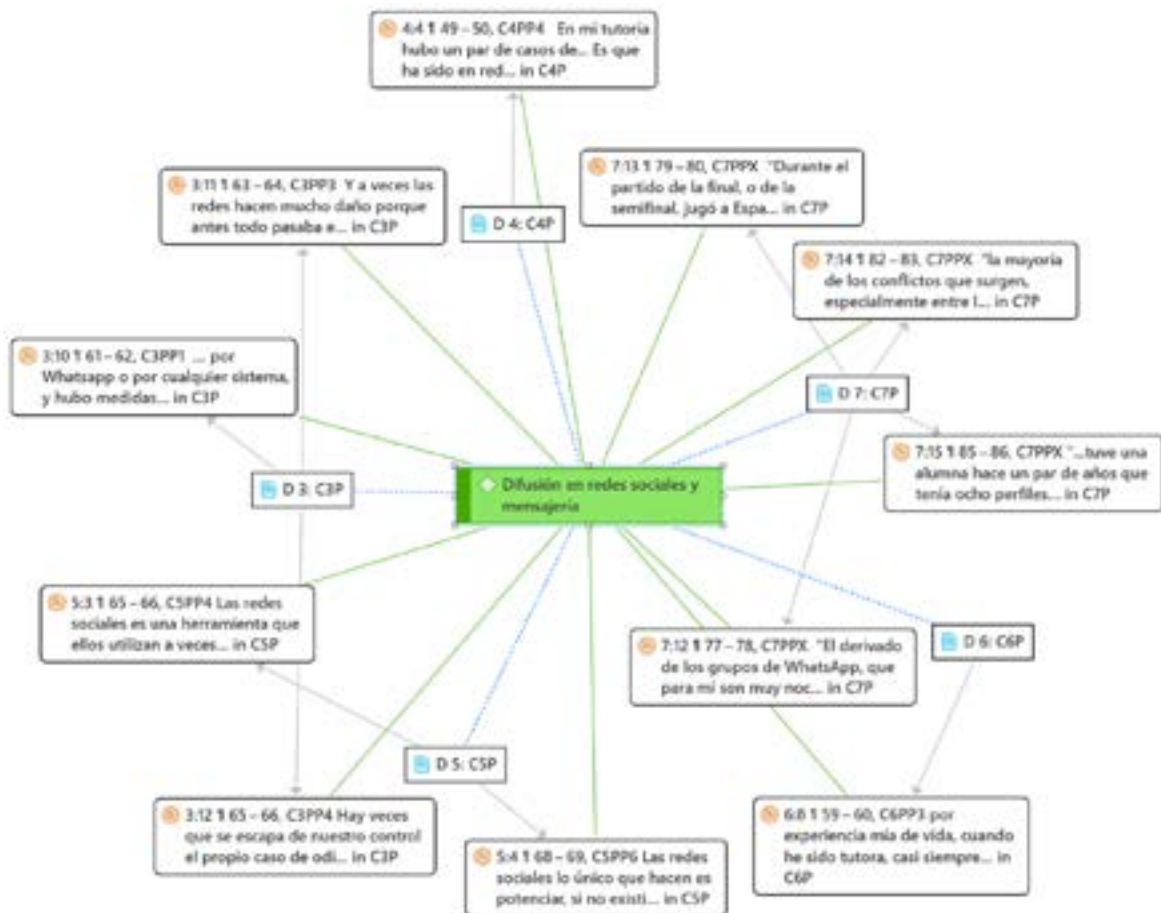

quién se mete a las redes, quién controla, cómo les llega.

C3PP4 Hay veces que se escapa de nuestro control el propio caso de odio en concreto, porque o viene de fuera, promovido por una enemistad en el barrio, o un problema en las redes, que luego se trae

al aula, que a veces tú te preocupas y cuando quieres actuar te das cuenta de que ellos no lo viven como para tanto.

C4PP4 En mi tutoría hubo un par de casos de... Es que ha sido en redes sociales, pero no ha sido acoso. Ha sido en plan broma entre

ellos. Uno se ha hecho pasar por otro, se ha metido con otro.

**C5PP4** Las redes sociales es una herramienta que ellos utilizan a veces incluso para hacer daño, parece que si no lo han colgado en algún sitio no han hecho suficiente daño, se utilizan de malas maneras.

**C5PP6** Las redes sociales lo único que hacen es potenciar, si no existieran, a lo mejor no estaríamos hablando tanto de ello, entonces lo único que han hecho es potenciar, las redes sociales no creo que hayan traído nada bueno, porque no se saben utilizar, entonces, lo que habría que hacer es, o quitarlas o educar más en ese tema, de redes, tecnología, etc., no sé cómo se podría atajar, porque creo que es un problema, y es lo que lo está protegiendo, porque de esto se ha hablado siempre, hubiera redes o no, pero ahora sale todavía más.

**C6PP3** Por experiencia mía de vida, cuando he sido tutora, casi siempre que había problemas venían de las redes sociales. Y situaciones continuadas de que se les decían comentarios a través de Instagram.

**C7PPX** Problemas derivados de los grupos de WhatsApp, que para mí son muy nocivos, muy tóxicos, y yo creo que son temas problemas de grupos de WhatsApp de clase (Hablan de grupos de WhatsApp la mayoría).

**C7PPX** Durante el partido de la final, o de la semifinal, jugó a España contra Marruecos y hubo intercambios en el WhatsApp de clases.

Pues empezó como algo una tontería y se convirtió en algo serio.

**C7PPX** la mayoría de los conflictos que surgen, especialmente entre las chicas, suelen ser más habituales. Son por cosas que, es que una chica me ha dicho, pero no me lo ha dicho a la cara sino que me lo ha dicho a través de los mensajes en el móvil, que no sé cómo será, me ha dicho que tú has dicho que de ahí se tiran y cada vez va participando más gente y siempre es de un lado, directamente. No, nunca ha hablado directamente, siempre ha hablado a través de la red social.

**C7PPX** ...tuve una alumna hace un par de años que tenía ocho perfiles en redes sociales.

### 1.4 Respuestas de las familias

El profesorado relata problemas de la familia a la hora de asumir las acciones de sus hijos e hijas, se muestran excesivamente protectores, no interiorizan esa faceta negativa de sus hijos o hijas, se sienten desbordados por la situación y muchas veces actúan a la defensiva victimizando al culpable o restándole importancia a

hechos graves. El profesorado también comenta que hay familias en las que el discurso de odio tiene mucha presencia y el alumnado traslada esa situación al ámbito educativo. En algunas ocasiones la familia de los agredidos no sabe cómo actuar y piden a los Centros que asuman esa responsabilidad.

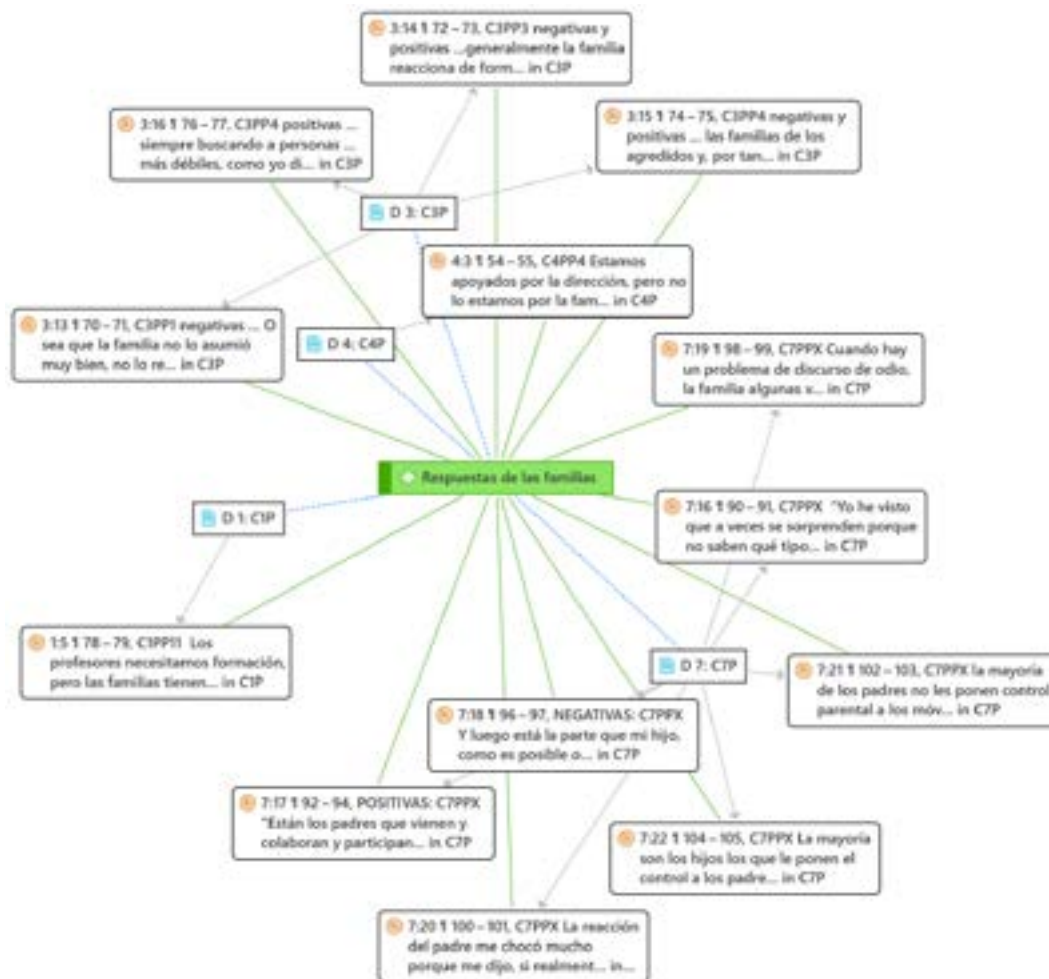

C1PP1 Los profesores necesitamos formación, pero las familias tienen que estar con nosotros si queremos ganar esa batalla, si no, no será posible.

C3PP1 negativas... O sea que la familia no lo asumió muy bien, no lo reconoció ...”

C3PP3 negativas y positivas ...generalmente la familia reacciona de forma muy distinta. La mayoría de las veces nos pide que intervengamos nosotros como docentes y como centros y suelen estar abiertos a... En otros casos, las familias de las víctimas suelen pedir ayuda y las familias de los que hacen el acoso muchas veces no se lo creen. O sea, no tienen interiorizado esa

actitud de sus hijos y piensan que está en el terreno de la broma o que sea exagerado o simplemente no se lo creen. Se ponen del lado de la persona que agrede.

**C3PP4** negativas y positivas ... las familias de los agredidos y, por tanto, de los agresores, son desconocedoras de los casos, en muchos casos, en muchas ocasiones. Y luego también es cierto que cuando esto se saca un poco a la luz, coincido con **P3** en que las familias de los agresores, como que, bueno, no lo ponen en duda, en un alto porcentaje, porque no creen que sus niños o niñas sean así o puedan llegar a hacer ese tipo de cosas. Otras veces simplemente lo asumen pidiendo disculpas, pero ahí se queda y luego puede que siga sucediendo. Y las familias de los agredidos, pues, normalmente reaccionan pidiendo ayuda porque no saben muy bien qué hacer. Y en muchos casos incluso funcionan también como víctimas, es decir, se aíslan o no participan en ciertas... aquí es que no participan mucho los padres, no, pero no se dejan ver, es decir, son ellos quizás los que más se recluyen antes que visibilizan el problema de sus hijos, lo tapan, en muchos casos.

**C4PP4** Estamos apoyados por la dirección, pero no lo estamos por la familia. Es que hay veces que la familia misma protege a sus hijos. Y esa protección se nota bastante. Ese alumno que sabe que no va a tener consecuencias, como hemos dicho, en clase, pero tampoco las va a tener en casa, es un alumno sin control. Sabe que cuando nosotros llamamos a los padres a de-

cirles lo que ha hecho su hijo los padres reaccionan a la defensiva, pues aquí tenemos un problema.

**C7PPX** Yo he visto que a veces se sorprenden porque no saben qué tipo de vida digital hacen sus hijos. No tienen tiempo, horarios de trabajo, demás, no pueden controlar todo lo que ven y lo que comentan. Y han llegado a escuchar cosas aquí en el centro que no han creído. Mi hija ha escrito eso, ella ha dicho eso, no se lo creía.

**C7PPX** Están los padres que vienen y colaboran y participan y dicen venga, vamos a ver cómo solucionamos esto y luego está la parte que mi hijo, como es posible o no, es culpable de los dos, si es culpable de los demás. Además, si estáis maltratando a mi hijo, no lo estáis castigando a él cuando la culpa no es suya.

**C7PPX** Cuando hay un problema de discurso de odio, la familia algunas veces, no siempre, pero algunas veces es que participa de ese discurso. O sea, el niño o la niña es el reflejo de lo que se dice o se trata en casa. Es que, claro, ha puesto eso porque, claro, es que tú no sabes el problema que te hemos tenido con no sé qué, con no sé cuánto, para ti y para tal. Entonces lo justifican o lo apoyan, pero hay de todo.

**C7PPX** La reacción del padre me chocó mucho porque me dijo, si realmente lo que le pasa a mi hijo es que no entiende la vida real, de la vida en la red, cree que todo es... Él está haciendo esas cosas feas,

pero él cree que es como cuando juega un videojuego, no se entera de lo que es la realidad...Yo no soy una persona tan pesimista, pero creo que hay muchos padres que no se enteran de lo que está pasando en el mundo de sus hijos y lo justifican con naturalidad.

C7PPX La mayoría de los padres no les ponen control parental a los móviles de sus hijos.

C7PPX La mayoría son los hijos los que le ponen el control a los padres. Les bloquean, les bloquean para que nos lleguen las faltas.

## 2. Responsabilidad del centro

Para la categoría Responsabilidad del centro se han identificado cuatro indicadores de análisis que pueden observarse en el siguiente gráfico:



## 2.1. Identificación de responsables

El profesorado relata las dificultades para identificar a las víctimas porque llegan al centro situaciones que se han iniciado fuera. Así mismo aluden a las dificultades para identificar a los

responsables porque no se evidencian a priori posibles conductas que indiquen discurso de odio. En algunas ocasiones las víctimas han reproducido comportamientos de acoso.

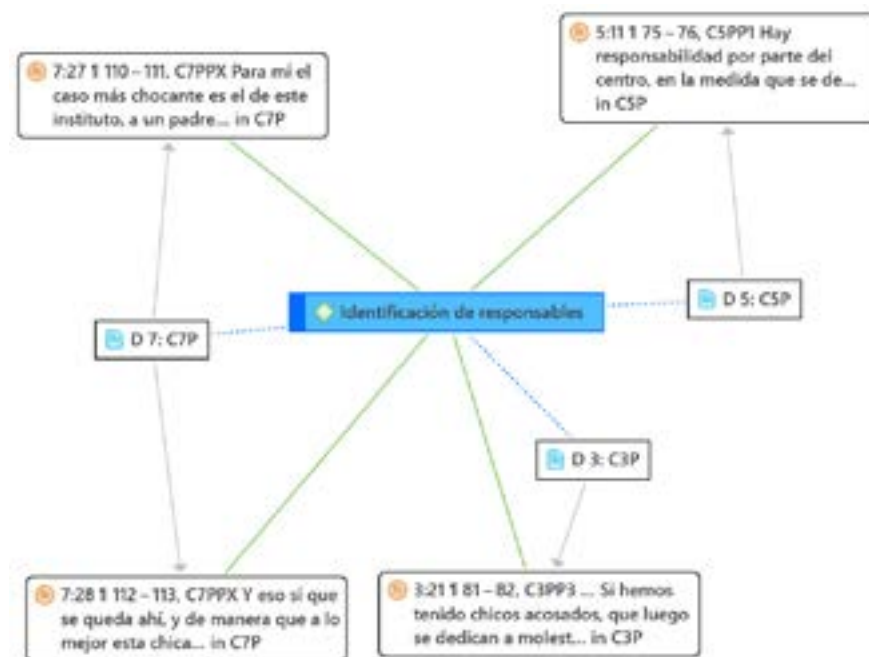

**C3PP3** Sí, hemos tenido chicos acosados, que luego se dedican a molestar a otros porque reproducen ese comportamiento.

**C3PP3** Una de las cosas que yo observo en los últimos años es que todo intenta diluirse. En este centro se ha intentado siempre que se carguen las tintas sobre los acosadores, que no sean respaldados.

**C5PP1** Hay responsabilidad por parte del centro, en la medida que se desarrollen o se generen dentro del centro, porque es que hay veces que llega a los centros, pero realmente cuando llega aquí, llega porque algún otro alumno que lo ha visto, lo cuenta, pero no un afectado, sino siempre alguien dice

pues está pasando esto es decir, que muchas veces, la mayor parte de las veces, se genera o realmente se expande fuera.

**C7PPX** Para mí el caso más chocante es el de este instituto, a un padre que lo conozco. Y el crío es mala persona, lo siento por decirlo así. Porque tiene todos los tipos de discurso de odio, es machista, es racista, hace bur-las de la gente con discapacidad. Y la gente de su alrededor no lo quiere mucho, pero su padre no se da ni por aludido Lo que a mí más me sorprende es porque conozco al padre el padre es una persona de mente muy abierta, muy progresista, muy de causas sociales.

C7PPX Y eso sí que se queda ahí, y de manera que a lo mejor esta chica que te comentaba, a mí también me sorprendió, no me lo esperaba, pero es verdad que no sabíamos de dónde partía. Entonces, ante una situación en la que hubo un conflicto con una compañera, y eso,

además, pues de carácter racista, claro, yo de primera no hubiera dicho que esa chica era racista, pero claro, yo estaba sobre un pozo que, ante un conflicto, pues, digamos que le salió ese aspecto que nosotros no controlábamos.

## 2.2 Protocolos y medidas de actuación

El profesorado admite la existencia de protocolos de actuación frente al acoso, pero algunas personas cuestionan su validez y manifiestan la

necesidad de mejoras, otras personas manifiestan desconocimiento del propio funcionamiento del protocolo

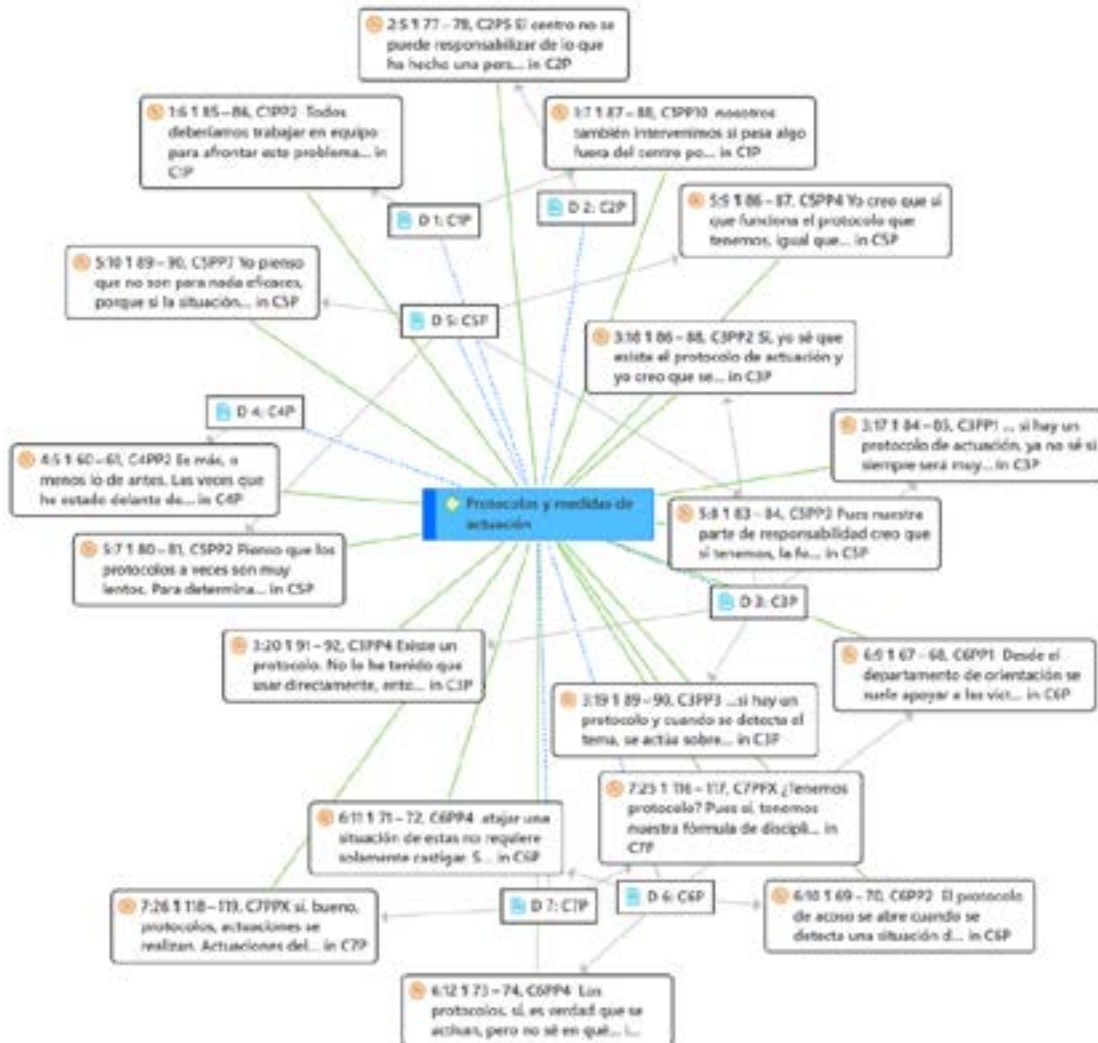

**C1PP2** Todos deberíamos trabajar en equipo para afrontar este problema, profesorado, tutoría y equipo directivo.

**C1PP10** nosotros también intervenimos si pasa algo fuera del centro porque muchas veces el alumnado dice, es que yo me he peleado fuera o yo he insultado fuera, pero son alumno del centro y debemos intervenir.

**C3PP1**... si hay un protocolo de actuación, ya no sé si siempre será muy eficaz o no.

**C3PP2** Sí, yo sé que existe el protocolo de actuación y yo creo que se llevará a cabo y no sé tampoco de la eficacia porque directamente no tengo ningún caso, pero entiendo yo que lo lleva el departamento de orientación, jefatura, que ahí sí.

**C3PP3** ...sí hay un protocolo y cuando se detecta el tema, se actúa sobre el grupo, sobre el chico, sobre las familias y suele tener buen resultado.

**C3PP4** Existe un protocolo. No lo he tenido que usar directamente, entonces no conozco su eficacia. Sé que se ha usado, he conocido casos por aquí, he escuchado y tal. Y sé que se actúa, evidentemente. No sé hasta qué punto tiene un alcance positivo del todo, porque con lo que ella refiere, es cierto que depende mucho del caso en particular.

**C4PP2** Es más, o menos lo de antes. Las veces que he estado delante de una situación de discurso de odio entre ellos, lo he solucionado con

sentido común, con mano izquierda. Me hubiera gustado saber si en esa situación debería haber hecho eso o la próxima vez que te pase, has hecho. Así me siento un poco perdido. Y ya está, es eso.

**C5PP2** Pienso que los protocolos a veces son muy lentos. Para determinados protocolos, como puede ser abrir un expediente tienes que contar con que la familia venga, esté de acuerdo, firme... Es decir, que a veces en esa lentitud se diluye el tema. Entonces, pienso, ¿son eficaces? Pues depende, yo sí que pienso que el centro es responsable y actúa como podemos. No siempre pienso que sea eficaz.

**C5PP4** Yo creo que sí que funciona el protocolo que tenemos, igual que mis compañeros pienso que sí funciona, que podría ser más ágil, más rápido, quizás implicar un poco más a las familias, que fueran un poco más simpáticas con la familia de la víctima, con la víctima, lo que está pasando esa persona, cada día cuando llega al colegio, al instituto, entonces creo que ahí sí se podría mejorar, aunque pienso que sí se protege también a la víctima, al menos la intenta comprender y poner en su situación.

**C5PP7** Yo pienso que no son para nada eficaces, porque si la situación se sigue repitiendo, es que eso no funciona. Y si además va en aumento, no está funcionando. Que a lo mejor para que funcionase habría que reestructurar, pero ya no solo a nivel de centro, yo creo que el nivel viene más de arriba. Que se tienen que contemplar las

situaciones, las respuestas tenían que ser inmediatas, porque ante una conducta, si no hay una reacción inmediata, no hay un aprendizaje eficaz. Si hay algo que tú sabes que no tienes que hacer, si yo lo sigo haciendo, llega un momento en que, si lo he estado haciendo siempre, ¿por qué me lo vas a impedir? Que a lo mejor es que esto, estamos hablando ya en un aspecto de, por ejemplo, servicios sociales, que requiere muchos más recursos y no es capaz la sociedad de afrontarlo, pues puede que sea eso. Porque si esos niños están en vulnerabilidad, para que ese niño a lo mejor sea correctamente atendido por servicios sociales y para tomar determinadas medidas, a lo mejor es que eso implica una serie de recursos que no hay.

**C6PP2** El protocolo de acoso se abre cuando se detecta una situación de posible acoso. Que puede derivar en que sea considerado acoso o no. En muchos casos no cumple todos los indicadores, aunque haya habido una situación.

**C6PP4** atajar una situación de estas no requiere solamente castigar. Sino que requiere a lo mejor idear un círculo de reparación. No solo del afectado o de la víctima, sino que ese reincidente también tiene un problema. Y ese problema puede ser atajado.

**C6PP4** Los protocolos, sí, es verdad que se activan, pero no sé en qué consiste exactamente un protocolo que pretenda subsanar hay que abordarlo de una manera que requiere mucho tiempo. Y que requie-

re convocar a mucha gente, no solo a los dos afectados.

**C7PPX** ¿Tenemos protocolo? Pues sí, tenemos nuestra fórmula de disciplina que a lo mejor no amarga en todas las posibles situaciones, porque lo que estamos diciendo, somos humanos y hay muchas maneras de manifestar todas estas cosas, pero yo creo que sí. Si se actúa, si se apoya o se intenta ayudar a la persona, objeto de ese discurso, se sanciona, si es sancionable, la conducta del rector, los que pueden manifestar ese discurso. Es difícil llegar a todo, porque es complicado llegar a todo, pero se intenta en la medida de lo posible.

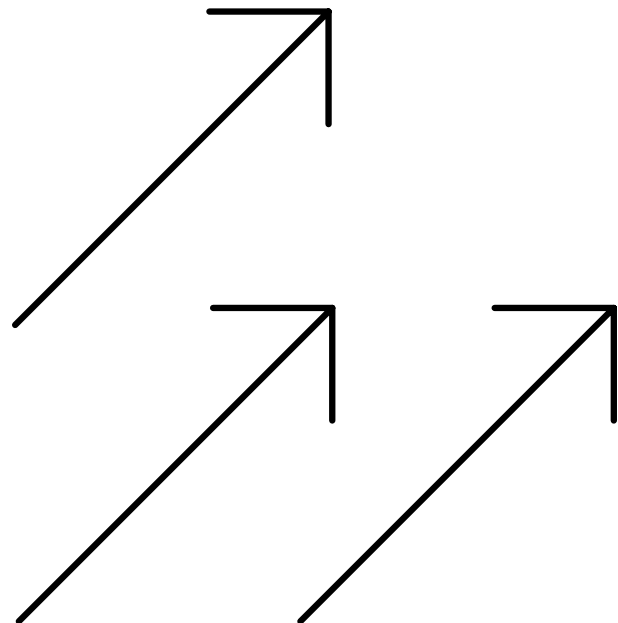

### 2.3 Apoyo a las víctimas

El profesorado participante en este apartado de apoyo a las víctimas no se ha involucrado y no ha profundizado apenas. Se indica que las vícti-

mas son apoyadas por los centros, pero no siempre la atención es suficiente ni rápida y que a veces la familia apoya poco.

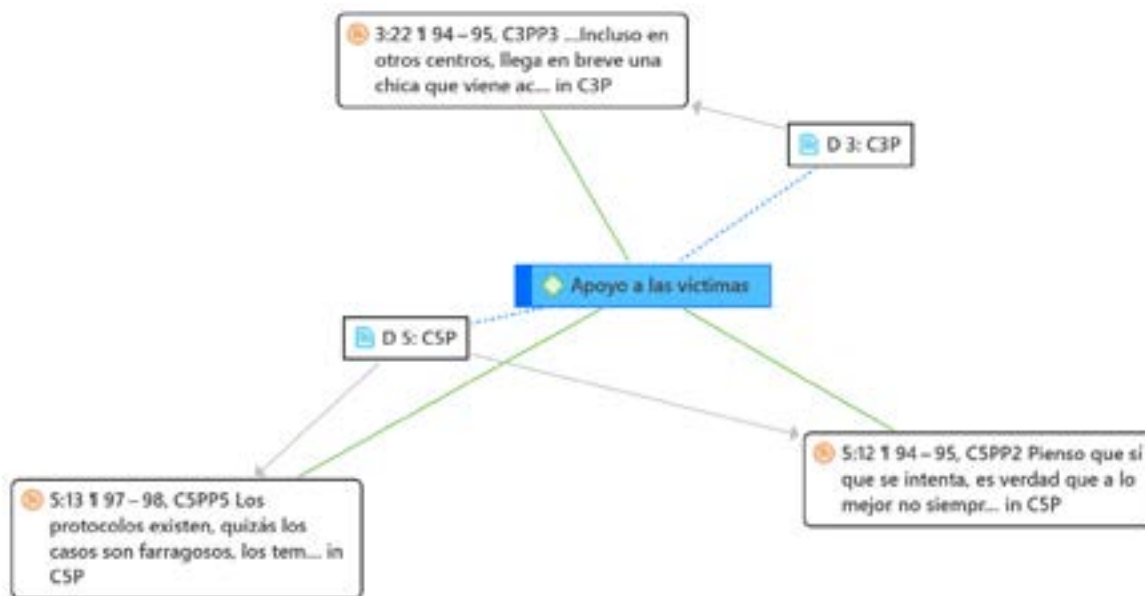

**C3PP3** ...Incluso en otros centros, llega en breve una chica que viene acosada y viene ella. No vienen los que acosan. Yo he observado que en los últimos años el tema se ha diluido.

**C5PP2** Pienso que sí que se intenta, es verdad que a lo mejor no siempre, pues a lo mejor se tarda en actuar, o a veces no se hace caso, pero pienso que sí que se intenta apoyar a la víctima, sí que es verdad que a veces se acentúa más la actuación sobre los acusadores, y se deja de atender precisamente a las personas que son agredidas, yo pienso que se intenta, no pienso que siempre se haga bien.

**C5PP5** Quizás los casos son farragosos, los tempos quizás se tendrían que cortar más, la implicación de la familia creo que es fundamen-

tal, pero también contamos con las familias que tenemos, y eso es lo que hay, y en cuanto a la víctima, yo lo que observo es que si por lo menos lo intentamos, desde nuestras herramientas intentamos protegerlas, luego que sea así, hay cosas que se nos escapan de las manos, porque si se abre un expediente o lo que sea, luego ya hay cosas que nosotros no podemos hacer más, que se puede mejorar, claro, siempre que se puede mejorar, que la víctima está desprotegida, desde mi punto de vista ya creo que sí.

## 2.4 Consecuencias para los responsables /autores de las conductas

El profesorado participante en este apartado de Consecuencias para los responsables no se ha involucrado y no ha profundizado apenas. Indican que castigos como la expulsión no funcio-

nan y mencionan la normalización del problema como una dificultad para que haya consecuencias para los infractores.

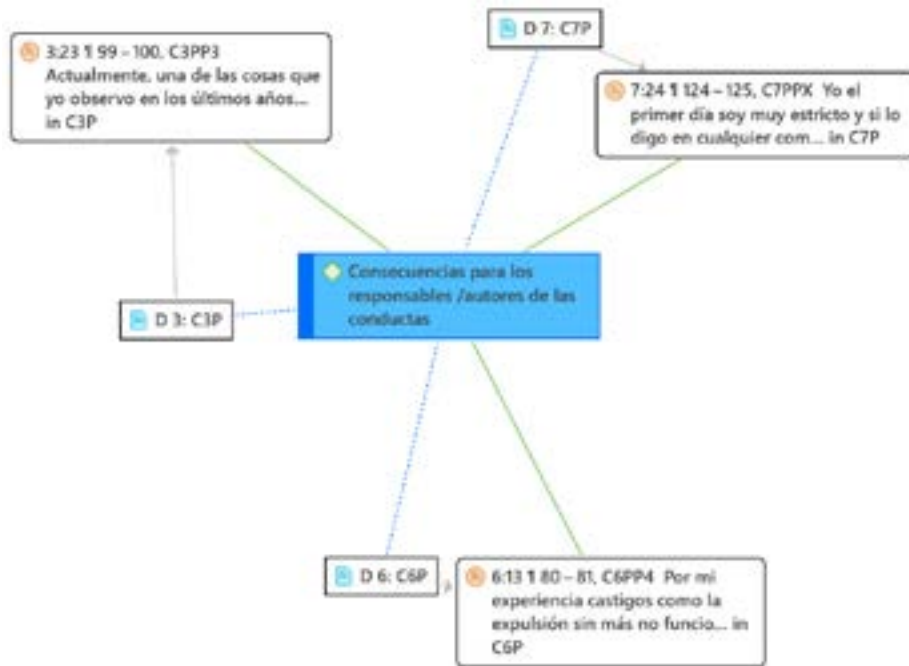

**C3PP3** Actualmente, una de las cosas que yo observo es que todo intenta diluirse.

**C6PP4** Por mi experiencia castigos como la expulsión sin más no funcionan. Y sobre todo en aquellos alumnos que son reincidentes

**C7PPX** Yo el primer día soy muy estricto e intervengo ante cualquier comentario machista, etc.



## BLOQUE II: EXPERIENCIA PERSONAL DE DISCURSO DE ODI EN DIFERENTES CENTROS

### 3. Percepción del profesorado

Para la categoría Percepción del profesorado se pueden observar en el siguiente gráfico han identificado 2 indicadores de análisis que



#### 3.1. Preocupación por la situación e implicación para resolverla

Cuando se solicita al profesorado que manifieste su preocupación por el tema del discurso del odio y la implicación en el Centro para abordarlo se aprecia, por lo general, un elevado grado de concienciación ante el problema:

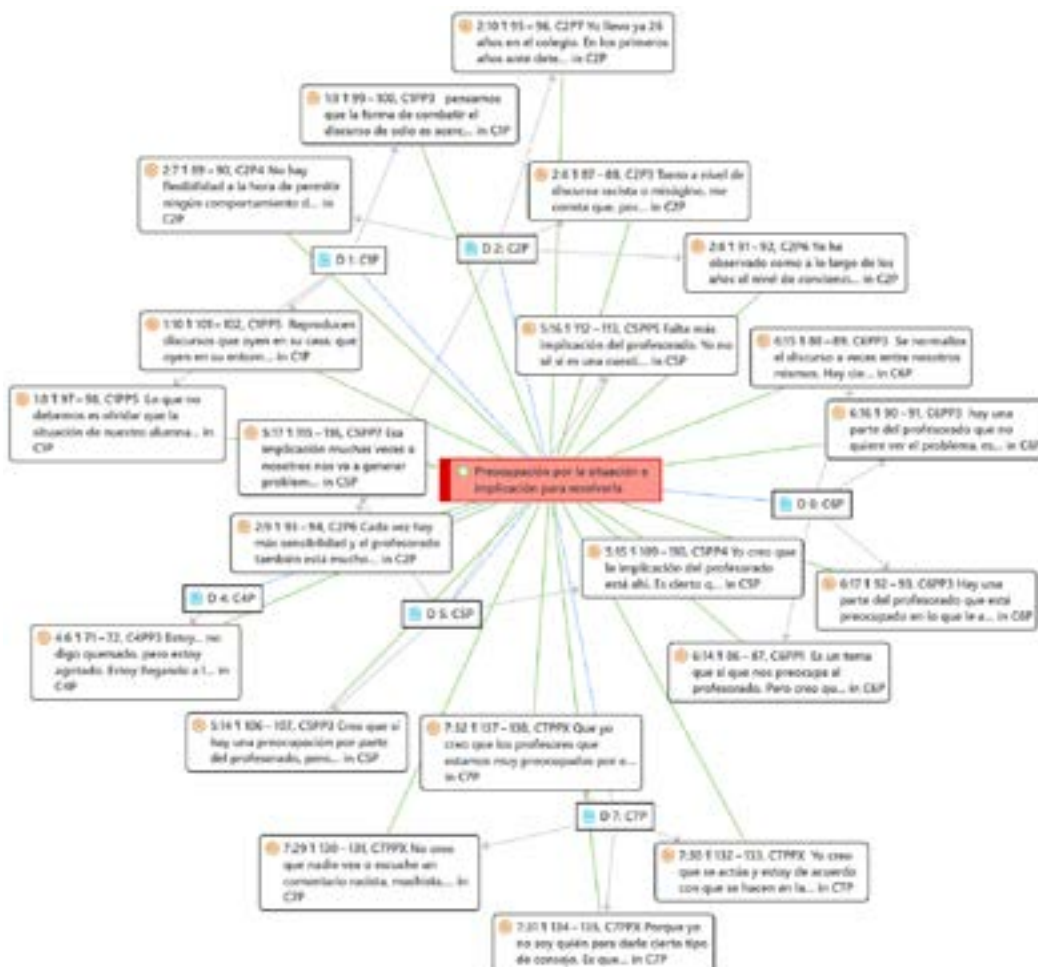

**C1PP3** Pensamos que la forma de combatir el discurso de odio es acercándonos a la otra realidad y sobre todo la clave es que tengan pensamiento crítico, que reflexionen.

**C2P3** Tanto a nivel de discurso racista o misógino, me consta que, por lo menos en mi caso, se corta radicalmente cualquier tipo de comentario.

**C2P4** No hay flexibilidad a la hora de permitir ningún comportamiento de ese tipo, y tenemos el reglamento del centro, porque se encarga de todos estos casos y se actúa.

**C2P6** Yo he observado como a lo largo de los años el nivel de conciencia ha crecido bastante. El profesorado siempre está dispuesto a solucionar los problemas o a castigar cada vez que ha habido algún caso.

**C2P6** Cada vez hay más sensibilidad y el profesorado también está mucho más concienciado, sobre todo en el tema de la detección.

**C2P7** Yo llevo ya 26 años en el colegio. En los primeros años ante determinados comentarios, no se actuaba tan contundentemente, porque es verdad que no había tanta conciencia como hay ahora. Yo veo impensable en este colegio que, ante cualquier situación de esas, el profesorado mire hacia otro lado y no tome medidas.

**C7PPX** No creo que nadie vea o escuche un comentario racista, machista, etc. y no se le dé la

atención necesaria o hable con la persona implicada.

**C1PP5** Reproducen discursos que oyen en su casa, que oyen en su entorno y les hacen gracia, pero realmente es que no saben ni lo que están diciendo por eso es tan importante que aprendan a informarse bien.

A pesar de ello, parte del profesorado reconoce la falta de formación y herramientas para poder actuar.

**C6PP1** Es un tema que sí que nos preocupa al profesorado. Pero creo que en muchas ocasiones no tenemos las herramientas para atajarlo o para solucionarlo y, a veces, nos falta formación.

**C5PP4** Yo creo que la implicación del profesorado está ahí. Es cierto que cada persona es diferente, se implica de distinta manera y resuelve de diferente forma. Pero pienso que todo el profesorado sí que está implicado en la resolución de ese tipo de conflictos. Que sepan hacerlo mejor o peor, claro, hay algunos compañeros que es cierto, que resuelven muy bien o tienen más formación. Y creo que la formación es fundamental y muy importante. Deberíamos recibir mucha más de lo que recibimos y luego aplicarla a nuestro día a día.

En ocasiones, se percibe como la falta de formación sobre el tema y el exceso de tiempo dedicado a las clases, genera cierta sensación de descontrol y agotamiento:

**C7PPX** Yo creo que se actúa en la medida de lo posible, en la medida de donde nosotros podamos llegar.

**C7PPX** Yo no soy quién para dar ciertos tipos de consejos, se me escapan las cosas y no podemos llegar a todo. Y aparte tenemos que dar todas nuestras clases y no hay tiempo, también nos falta conocimiento.

**C7PPX** Yo creo que los profesores estamos muy preocupados por este tema y nos estamos formando continuamente, pero es que se nos escapan muchas cosas.

**C4PP3** Estoy, no digo quemado, pero sí agotado, como si estuviera llegando a la playa, después del naufragio.

Más allá de la falta de formación recibida, son muchos los docentes que apuntan directamente a la falta de implicación del propio profesorado:

**C5PP3** Creo que sí hay una preocupación por parte del profesorado, pero la implicación puede mejorar. Nos han ofrecido formación en los últimos cursos para intentar resolver conflictos de manera pacífica, y ha habido un porcentaje muy bajo de asistencia del profesorado a esos cursos. Mandar a un alumno un mes para casa, no resuelve nada.

**C5PP5** Falta más implicación del profesorado. Yo no sé si es una cuestión de preparación, pero también falta tiempo. Siempre vamos corriendo por los pasillos, solucionamos las cosas como podemos. Muchas veces sin formación, otras con formación. La formación la cogemos como podemos porque damos contenidos, somos psi-

cólogos, educadores, a veces madres y padres. Hay muchas personas dentro de la profesión que no están dispuestas a perder ese tiempo.

**C5PP7** Esa implicación muchas veces a nosotros nos genera problemas personales y estrés y el resultado final no compensa. El implicarte muchas veces también conlleva que a veces te estás metiendo en lo legal y a veces por querer hacerlo sufres consecuencias y te juegas bastante más del beneficio real que se obtiene resolviendo el problema.

**C6PP3** Se normaliza el discurso a veces entre nosotros mismos. Hay ciertos comportamientos y cierto discurso de odio que sin ser conscientes hay gente que está haciendo en la sala de profesores y en las reuniones de equipo.

**C6PP3** Hay una parte del profesorado que no quiere ver el problema. Es más fácil no ver el problema, sabe que está ahí, pero no hace nada.

**C6PP3** Hay una parte del profesorado que está preocupado en lo que le afecta a él como profesor, que le impide el desarrollo de las clases y no se preocupa de esa otra parte que podemos detectar.

### 3.2. Formación y herramientas con las que cuenta para resolver las distintas situaciones

La mayoría de los docentes admite de forma unánime la falta de formación especializada, conocimientos, herramientas y recursos para afrontar el tema, así como el problema del poco tiempo disponible en su jornada laboral:

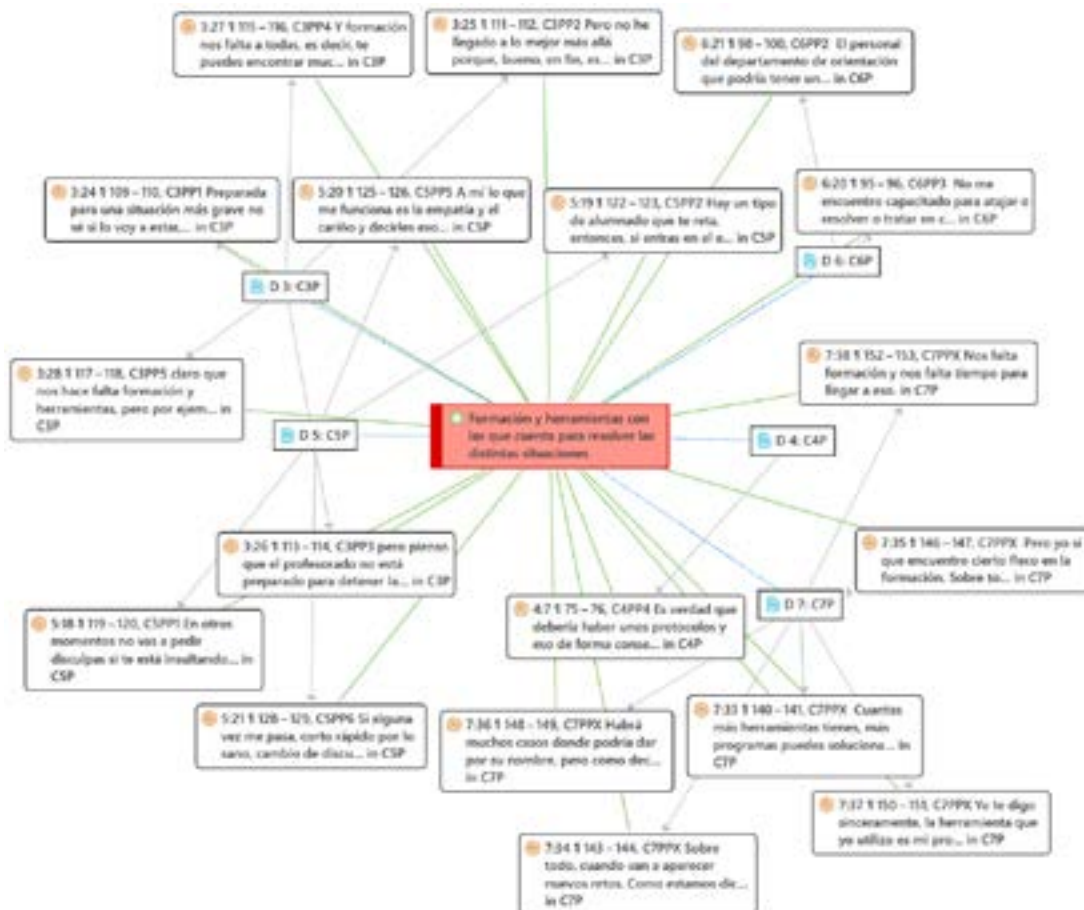

**C3PP1** No sé si estoy preparada para una situación más grave. Creo que si necesitamos un poco más ayudarnos y formación algo más práctico a la hora de poder solucionar problemas más graves.

**C3PP2** Tendría que dar unos pasos más, y a lo mejor me veo ahí un poco limitada, pero yo hablaría con el departamento de orientación, y nos faltaría formación, creo yo.

**C3PP4** Aunque te puedes encontrar muchísimos recursos visuales, for-

mación nos falta a todas (bullying, trabajo para la empatía en clase, etc.)

**C6PP3** No me encuentro capacitado para atajar o resolver o tratar en clase estas situaciones.

**C6PP2** El personal del departamento de orientación, que podría tener una preparación más específica, tiene tantas tareas que es muy complicado que pueda abordarse siempre a tiempo esta situación. Faltan recursos especializados en los centros de se-

cundaria, dada la gran cantidad de situaciones que se dan.

**C7PPX** Cuantas más herramientas tengas, más problemas puedes solucionar.

**C7PPX** Necesitamos cursos de formación para ver cómo se bloquea el móvil, cómo se activa, yo no sé hacerlo, por ejemplo.

**C7PPX** Yo sí que encuentro cierto fleco en la formación que al final depende de la voluntad de cada uno.

**C7PPX** Llego a todo lo que puedo humildemente. ¿Un curso para yo controlar las redes sociales de los críos? Ni siquiera sé controlar mi móvil.

**C7PPX** Nos falta formación y tiempo.

**C4PP4** Es verdad que debería haber unos protocolos y eso de forma consensuada, pero bueno, digamos que el principal problema de todo también creo que es la falta de tiempo.

También se atribuye a las familias su cuota de responsabilidad en el problema:

**C7PPX** Los padres son otra herramienta, pero muchos de ellos no saben cómo hacer su función porque también están sobrepasados.

En ocasiones, algunos docentes también cuestionan si son ellos los profesionales que tienen las competencias para atajar esta situación y no otros

**C3PP5** Claro que nos hace falta formación y herramientas, pero, por ejemplo, yo más que formación, que sí la necesitaría, necesito herra-

mientas. Yo creo que no voy a estar nunca preparada para estos casos, yo puedo pedir ayuda, puedo intentar detectar, puedo poner mi buena voluntad, pero no soy psicóloga.

**C3PP3** Pienso que el profesorado no está preparado para detener las cosas, y que los centros se están poniendo a un nivel que harían falta psicólogos, educadores sociales, porque el tema se escapa de nuestras competencias, de nuestra formación y de nuestro tiempo.

Otros profesores intentan aplicar sus herramientas y habilidades, algunas de las cuales entrarían en las llamadas competencias blandas, **soft skills**, muy demandadas en la actualidad:

**C5PP1** ¿Cómo resolver cuando te están insultando? Bueno, pues intentando, de alguna manera, cambiarle el discurso, llevarle por otro lado y darle la vuelta al discurso.

**C5PP2** Hay un tipo de alumnado que te reta, entonces, si entras en el enfrentamiento es peor. Se trata de rebajar la tensión y luego, pues, acercar posiciones. Yo, a veces, he cogido al estudiante y le he dicho digo, a ver, pero ¿qué pasa?, ¿te ha pasado algo hoy?, ¿tienes algún problema?

**C5PP5** A mí lo que me funciona es la empatía y el cariño. Puede parecer una bobada, pero con estos chicos decirles yo te aprecio y voy a ayudarte, yo estoy aquí para ayudarte, a mí me funciona.

**C5PP6** Si alguna vez me pasa, corto rápido por lo sano, cambio de discurso, digo bueno esto es lo

que hay y seguimos con la clase y suelen entenderlo.

herramienta que yo utilizo es mi propia coherencia. No tengo otra, no puedo hacer otra cosa.

C7PPX Yo si hago los cursos, me encantan, pero sinceramente la

#### 4. Experiencia personal frente a casos de acoso

Para la categoría Experiencia personal frente a casos de acoso se han identificado dos indica-

dores de análisis que pueden observarse en el siguiente gráfico.



##### 4.1. Reacciones y acciones tomadas

Para el profesorado son múltiples y variadas las fórmulas y medidas que se toman desde los

centros educativos para prevenir este asunto:

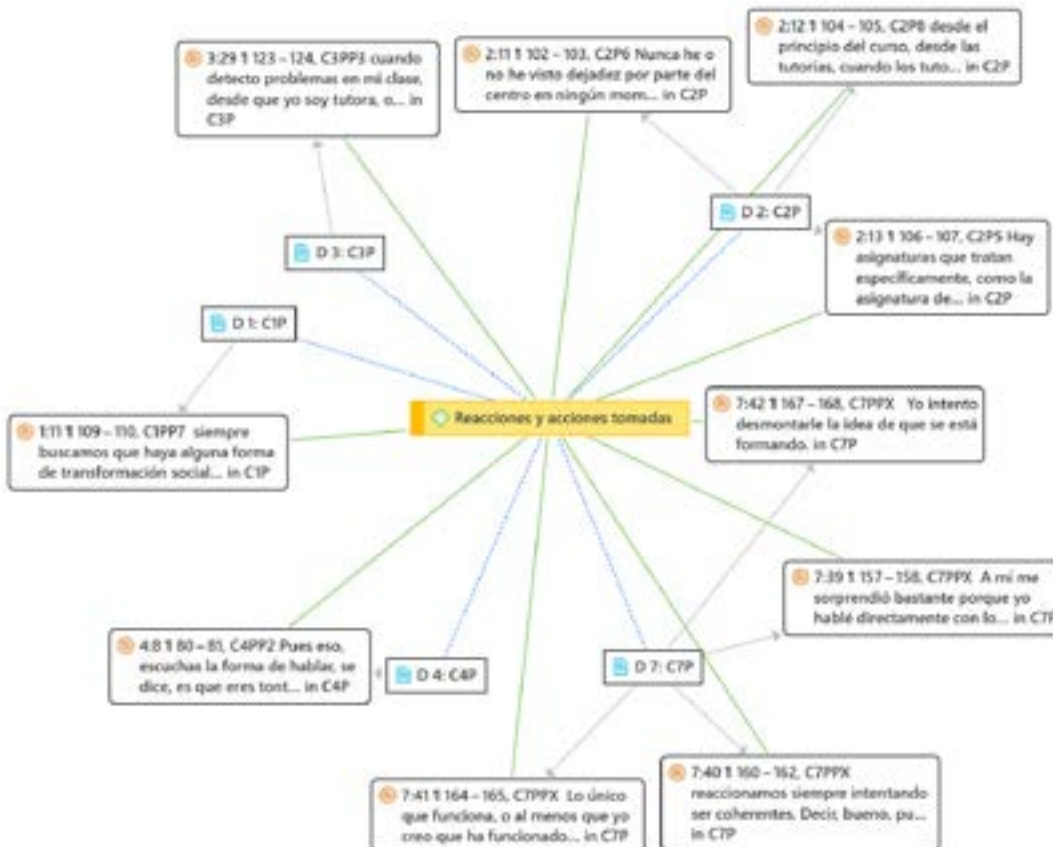

**C1PP7** Siempre buscamos que haya alguna forma de transformación social a través de lo que hacemos, que el alumnado sepa que de alguna manera ellos pueden ser activistas reales, que no es todo que se quede en el aire, sino que ellos también pueden tener ideas que cambien el mundo y que lo mejoren.

**C2P8** Desde el principio del curso, desde las tutorías, cuando los tutores ya hablan con los alumnos, uno de los temas que más se trata es el respeto a los demás en todos los sentidos.

**C2P5** Hay asignaturas que lo tratan específicamente, como la asignatura de valores de religión.

**C3PP3** Cuando detecto problemas en mi clase o me llegan noticias, me gusta darme un paseo por el patio para ver si eso responde luego a la forma de relacionarse en el exterior, porque hay veces que ellos te lo venden de una forma y luego tú ves que se relacionan, juegan y no hay problema.

**C4PP2** A veces pones un parte y lo intentas solucionar de una manera que yo creo que, si tuviéramos más tiempo, más herramientas, más formación y más posibilidades de dedicación sería mejor para todos.

**C7PPX** A mí me sorprendió bastante porque yo hablé directamente con unos chicos implicados que además en el WhatsApp ponían mensajes hacia sus compañeros y al principio pensé, no voy a conseguir entrar en estas cabezas, pero luego, poco a poco, hicimos varias interven-

ciones y se consiguió cambiar la dinámica de ese grupo. Cuando separamos y dividimos en un grupo, suele funcionar.

**C7PPX** Reaccionamos siempre intentando ser coherentes. Decir, bueno, pues, según mi experiencia, según mi forma de vida, según mi creencia, según mi tal, esto es lo correcto. En este centro el mensaje es que la violencia nunca está justificada. Si no sabes, busca ayuda. Si te insultan, no insultes.

**C7PPX** Lo único que funciona, o al menos que yo creo que ha funcionado, es trabajar la empatía.

Y en ningún caso, desde los centros educativos se omite el problema:

**C2P6** Nunca he visto dejadez por parte del centro en ningún momento

## 4.2. Apoyos recibidos de otros docentes, dirección, familias

Pese a las medidas que se toman en los centros educativos, el grado de satisfacción respecto al respaldo recibido no siempre es óptimo.

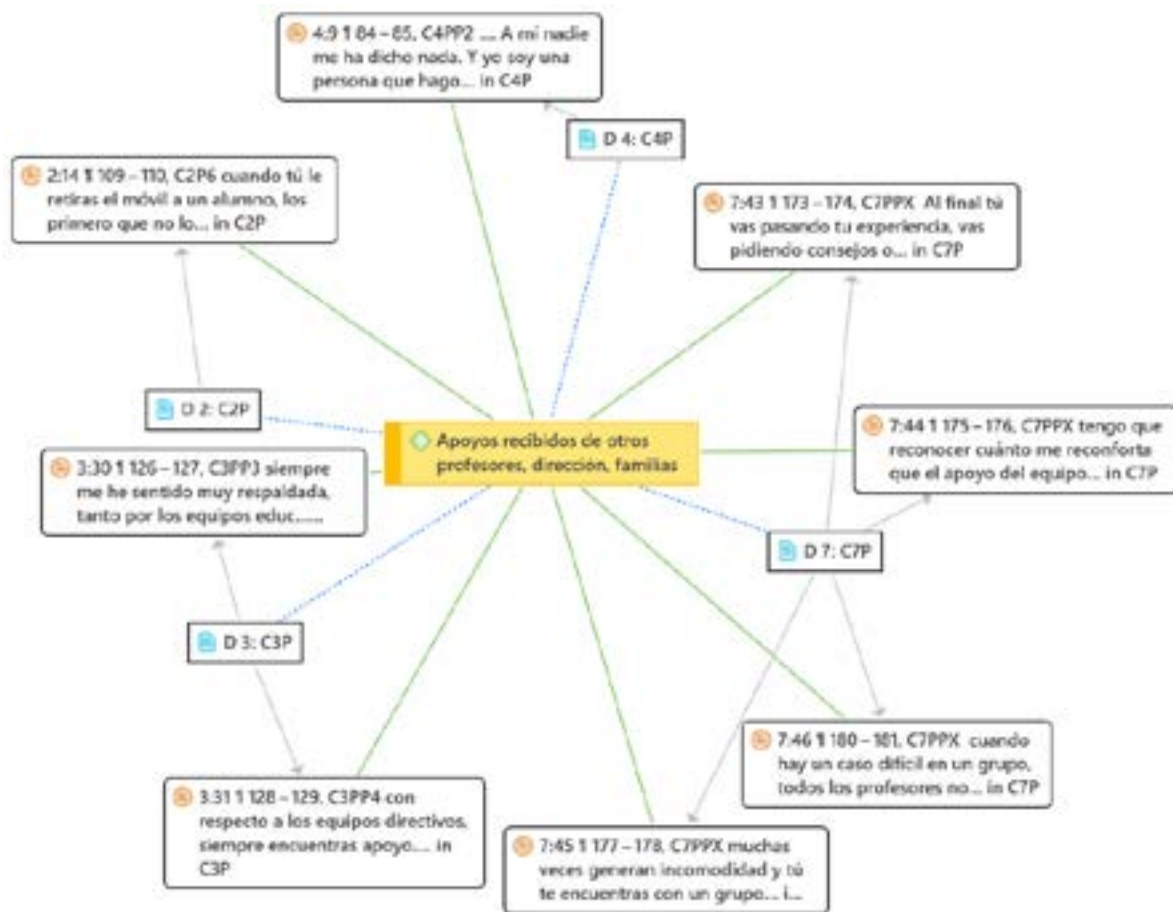

**C7PPX** Tengo que reconocer cuánto me reconforta el apoyo del equipo directivo. Muchas veces te encuentras con un grupo de profesores y profesoras que te dicen, estamos aquí y vamos a una. Y en este instituto en concreto tienes el apoyo de tus compañeros, de la gente que tiene más herramientas que tú para coordinar u orientarte, y que no te falla ni te deja sola.

**C7PPX** Cuando hay un caso difícil en un grupo, todos los profesores normalmente colaboran para mejorar la convivencia del grupo. Entre

todos intentamos reconducir un poco la actitud del alumno o alumna que causa el problema y colaborar también con jefatura.

**C3PP4** Con respecto a los equipos directivos, siempre encuentras apoyo. Lo que pasa es que, a veces, puedes encontrar menos apoyo del que esperabas, o que te lo deriven y tú no puedas seguir, y, en fin, que se quede todo ahí y te tengas que olvidar del tema.

Más que a los centros educativos, algunos docentes cuestionan a la Administración:

C4PP2 Yo soy una persona que hago varios cursos del CEP a lo largo del año, y nunca veo cursos de este tipo. Necesitaría formación.

C7PPX Al final tú vas pasando tu experiencia, vas pidiendo consejos o te vas dejando orientar por el grupo directivo o por la orientación. Pero no hay algo que te respalde, ni una administración con los protocolos claros.

C7PPX Tengo que reconocer cuánto me reconforta el apoyo del equipo directivo. Muchas veces te encuentras con un grupo de profesores y profesoras que te dicen, estamos aquí y vamos a una. Y en este instituto en concreto tienes el apoyo de tus compañeros, de la gente que tiene más herramientas que tú para coordinar u orientarte, y que no te falla ni te deja sola.

Y otros señalan la poca implicación de las familias:

C2P6 Cuando tú le retiras el móvil a un alumno, los primeros que no lo entienden son los padres. En las casas no se educa para el buen uso de los móviles.

C3PP3 Siempre me he sentido muy respaldada, tanto por los equipos educativos, como por el equipo directivo, la jefatura de estudios y departamento de orientación, pero a veces los temas nos desbordan un poco, porque no te puedes ir a sus casas, y a veces el problema viene de fuera, de las familias.

### BLOQUE III: POSIBLES ACTUACIONES PARA PREVENIR O RESOLVER LA SITUACIÓN

#### 5. Actuaciones de prevención

Para la categoría **Actuaciones de prevención** se han identificado cuatro indicadores de análisis que pueden observarse en el siguiente gráfico:



#### 5.1. Actividades de sensibilización/prevencciones realizadas por el centro

Cuando se solicita al profesorado que indique actuaciones o medidas de prevención que se realizan en el Centro, se menciona que es algo relevante y que preocupa, indicando en algún caso que se debería trabajar de forma transversal:

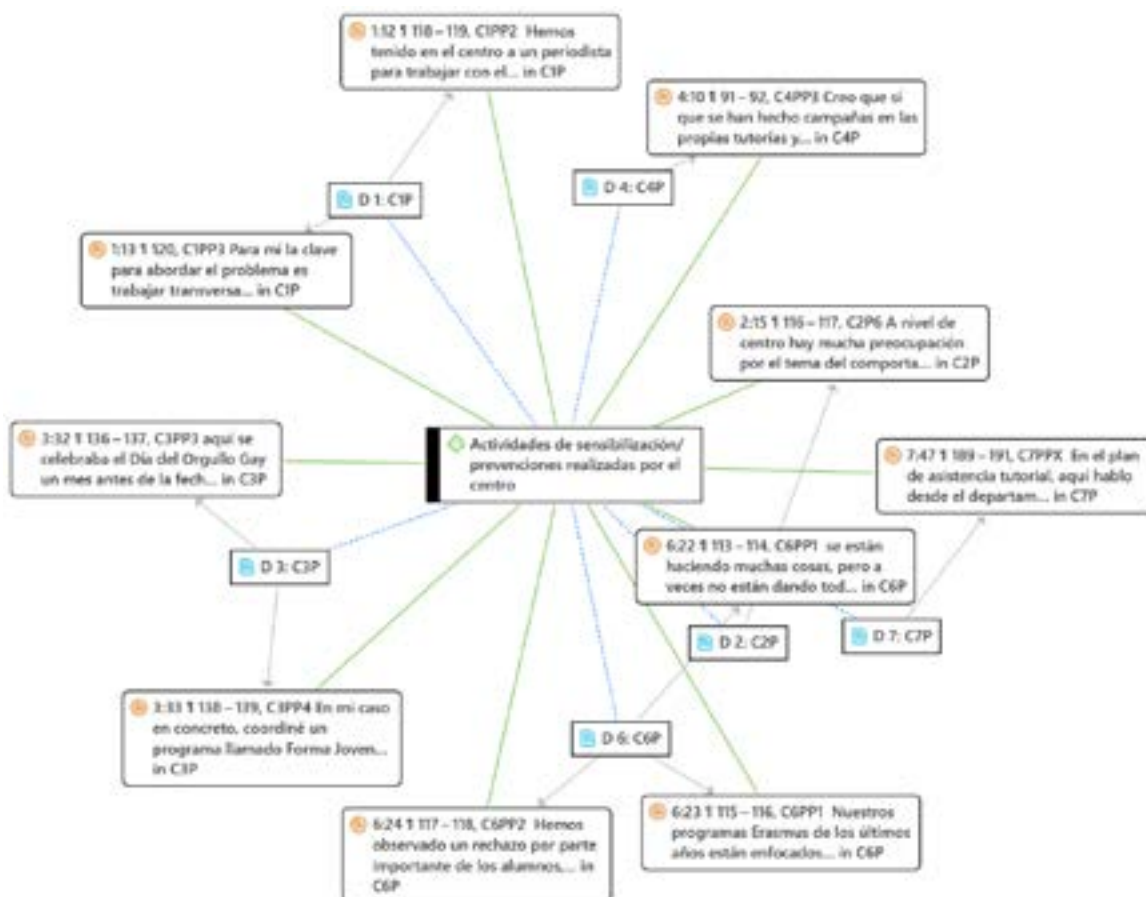

**C2PP6** A nivel de centro hay mucha preocupación por el tema del comportamiento y el cumplimiento de la normativa. Se trata de educar en el respeto a todos los niveles, no solamente en la cuestión del odio, sino en cualquier otro sentido.

**C1PP3** Para mí la clave para abordar el problema es trabajar transversalmente la desinformación.

A pesar de ello, por lo general solo se mencionan algunas actividades dispersas y de difusión gráfica:

**C1PP2** Hemos tenido a un periodista para trabajar con el alumnado la desinformación con un taller de 6 horas que aborda la búsqueda de información y el desmontar bulos.

**C3PP3** Aquí se celebraba el Día del Orgullo Gay, potenciando lo que es la diferencia, poniendo carteles por todos lados de las banderitas. Y se ha trabajado el Día de los Diferentes, mejor decir el Día del Down, poniendo carteles de cosas distintas y haciendo que los chicos participen en ese tipo de actividades.

**C3PP4** Coordiné un programa llamado Forma Joven, Creciendo en Salud, y una de las líneas de intervención es salud mental y bienestar.

**C4PP3**. Hay carteles por el instituto contra la violencia y ese tipo de detalles. En las escaleras, por ejemplo, están puestos explicando lo que es violencia y lo que no, lo que es broma y lo que no es broma.

**C6PP1** Nuestros programas Erasmus están enfocados en observar cómo se trata la convivencia en otros países de Europa, para volcar aquí ideas sobre cómo mejorar la convivencia.

**C6PP1** se están haciendo muchas cosas, pero a veces no están dando todos los frutos que queríamos.

**C7PX** Desde hace un par de años trabajamos con unas asociaciones que hacen trabajos de sanción y prevención de odio a través del rap. Son una o dos sesiones. Y aparte de eso, siempre hemos tenido charlas sobre la convivencia, con el aceptar a un tipo de personas.

Y nos llama la atención que un centro manifieste rechazo de los estudiantes varones hacia las actividades en pro de la igualdad de mujeres y hombres:

**C6PP2** Hemos observado un rechazo por una parte importante de los alumnos, no de todos, a actividades relacionadas con el día de la mujer: dicen que están hartos, que están siempre con lo mismo.

### 5.2. Rol del uso de teléfonos móviles en el aula

La mayoría de los docentes aboga por restringir o prohibir el uso de móviles, considerando una fuente de problemas para la enseñanza y la convivencia, y destacando la falta de competencia o educación

digital. Con frecuencia, además, se atribuye a las familias la responsabilidad de educar en el uso responsable, expresando la impotencia para educar desde el Centro o mediante la actividad docente.

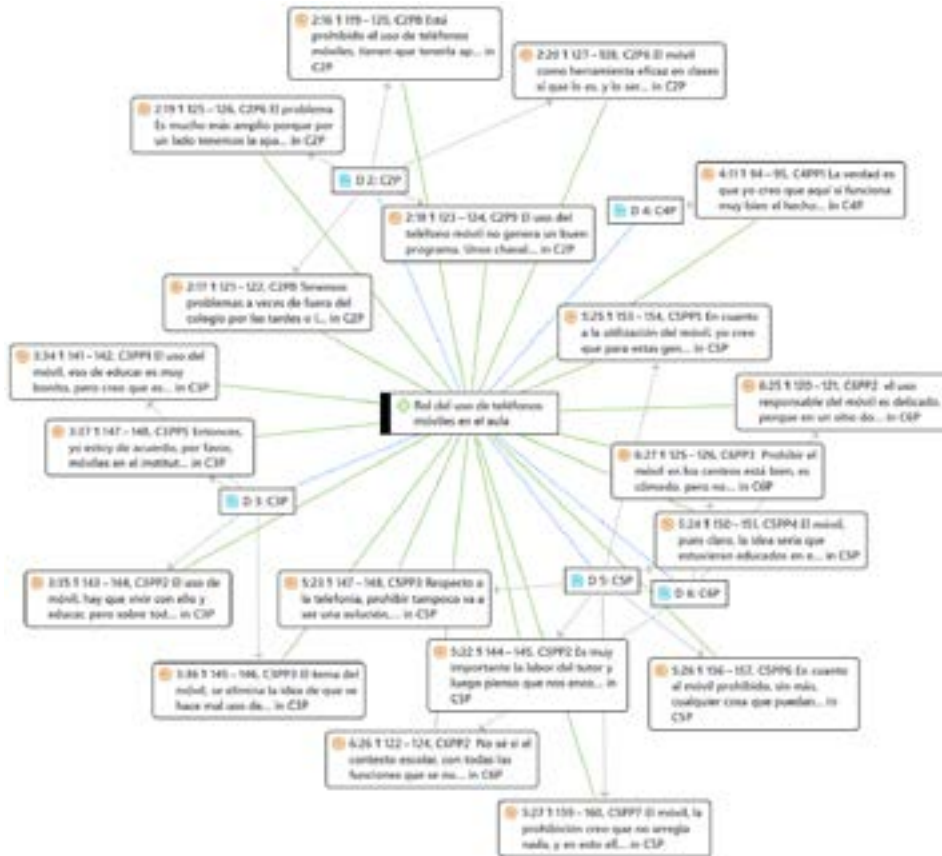

**C2PP6** Se tiene que terminar prohibiendo el móvil por los problemas que produce y la solución es algo que supera lo que podemos dar en el centro. Al final algo bueno termina siendo prohibido por el mal uso que se hace y por la poca respuesta que tenemos incluso por parte de la familia.

**C6PP2** No sé si en el contexto escolar, con todas las funciones que se nos atribuyen, es un buen lugar para enseñar a usar el móvil responsablemente, ya que en la sociedad el uso irresponsable del móvil es continuo y constante. Asumir

esa responsabilidad es demasiado para el profesorado.

**C5PP6** En cuanto al móvil, prohibido. Cualquier cosa que puedan hacer móvil lo podemos hacer en el aula de informática. No es necesario para nada.

**C4PP1** Aquí funciona muy bien el hecho de que el móvil no se pueda usar en ningún espacio del centro. Y eso quizás también hace que no se den muchos problemas derivados de grabaciones, fotos en Instagram, vídeos, directos...

**C2PP9** El uso del teléfono móvil no genera un buen programa. Los chavales están infantilizados y la familia no da apenas pautas de cómo tiene que trabajar con ese dispositivo.

**C3PP5** Por favor: móviles en el instituto, no. Porque los niños estarían en el recreo, en vez de interactuando entre ellos, estarían con los móviles.

**C6PP2** En un sitio donde hay tantos menores con un móvil se puede hacer cualquier cosa en un momento, y el acceso a la información y sobre todo la posibilidad de lanzar información es muy grande, por eso creo que ayuda el que esté prohibido.

**C2PP8** Está prohibido el uso de teléfonos móviles a no ser que algún profesor en alguna asignatura le haga falta: lo sacan, lo utilizan, lo vuelven a apagar y a guardar.

**C2PP6** Todo el mundo rápidamente tiene acceso -cualquier niño con 5 años ya tiene un móvil- y sin embargo no se educa para un uso adecuado. El problema es que esto trasciende a los colegios: no tenemos medios y nos vemos como una isla en medio del océano ante esa cantidad de problemas.

**C3PP1** Eso de educar en el uso del móvil es muy bonito, pero creo que es una utopía.

**C3PP2** El uso de móvil: hay que vivir con ello y educar, pero sobre todo desde casa. Aquí se toma la medida de que no se puede usar el móvil, y creo que es algo que

estamos haciendo bien. El móvil es una herramienta que se presta a que pasen cosas en las redes sociales. Pero sobre todo la educación en casa. Los padres, las familias...

**C3PP3** Hay un problema que es la adicción a pantallas. Yo soy partidaria de que los menores sepan utilizar el móvil como herramienta y educarlo, pero es muy cansino estar persiguiendo el mal uso de esos móviles en adolescentes que son muy inmaduros y se dedican a subir a redes o a grabar en clase a profesores, grabar a compañeros.

**C5PP2** Hasta Cuarto de la ESO lo prohibiría en los centros, por supuesto que lo ideal sería la educación, pero pienso que no se está logrando.

**C5PP4** El móvil les quita hasta de relacionarse socialmente, en el recreo a lo mejor hay un chico abandonado y los demás están todos ahí al móvil: es triste eso.

**C5PP5** El móvil para estas generaciones está siendo terrible en cuanto a la atención. Considero que dar un móvil debería ser maltrato infantil hasta cierta edad, porque estamos dando un arma terrible a niños que no están preparados. El problema también es debido a que en sus casas no se sabe utilizar el móvil.

Algunos docentes también cuestionan si la prohibición es una buena solución al problema de su mal uso:

**C5PP3**. Prohibir tampoco va a ser una solución: a todos nos ha pasa-

do que hemos quitado un móvil y de repente esa misma alumna o alumno ha sacado otro y ha copiado hasta en un examen: Al final la prohibición no tendría mucho éxito, la educación posiblemente sí.

**C5PP7** La prohibición no arregla nada, y se debería mirar a todos los demás: padres, profesores y demás: ¿qué uso le damos nosotros

al móvil? Si me analizo a mí mismo, digo, ¿si yo lo hago mal, por qué no me lo prohíbo? Porque muchas veces nosotros somos los que no hacemos el uso adecuado del móvil.

**C6PP3** Prohibir el móvil en los centros está bien, es cómodo, pero no es la solución. Yo creo que la solución es la educación siempre.

### 5.3. Rol de la biblioteca de centro en la prevención del discurso de odio

Cuando se plantea si la biblioteca puede ser un espacio y un servicio relevante para educar en la prevención del discurso de odio, hay respuestas muy diversas, según la realidad más o menos adecuada, precaria o inexistente de estos centros.

Hay algunos ejemplos de buenas prácticas y valoración positiva del rol de la biblioteca en centros donde funcionan bien:

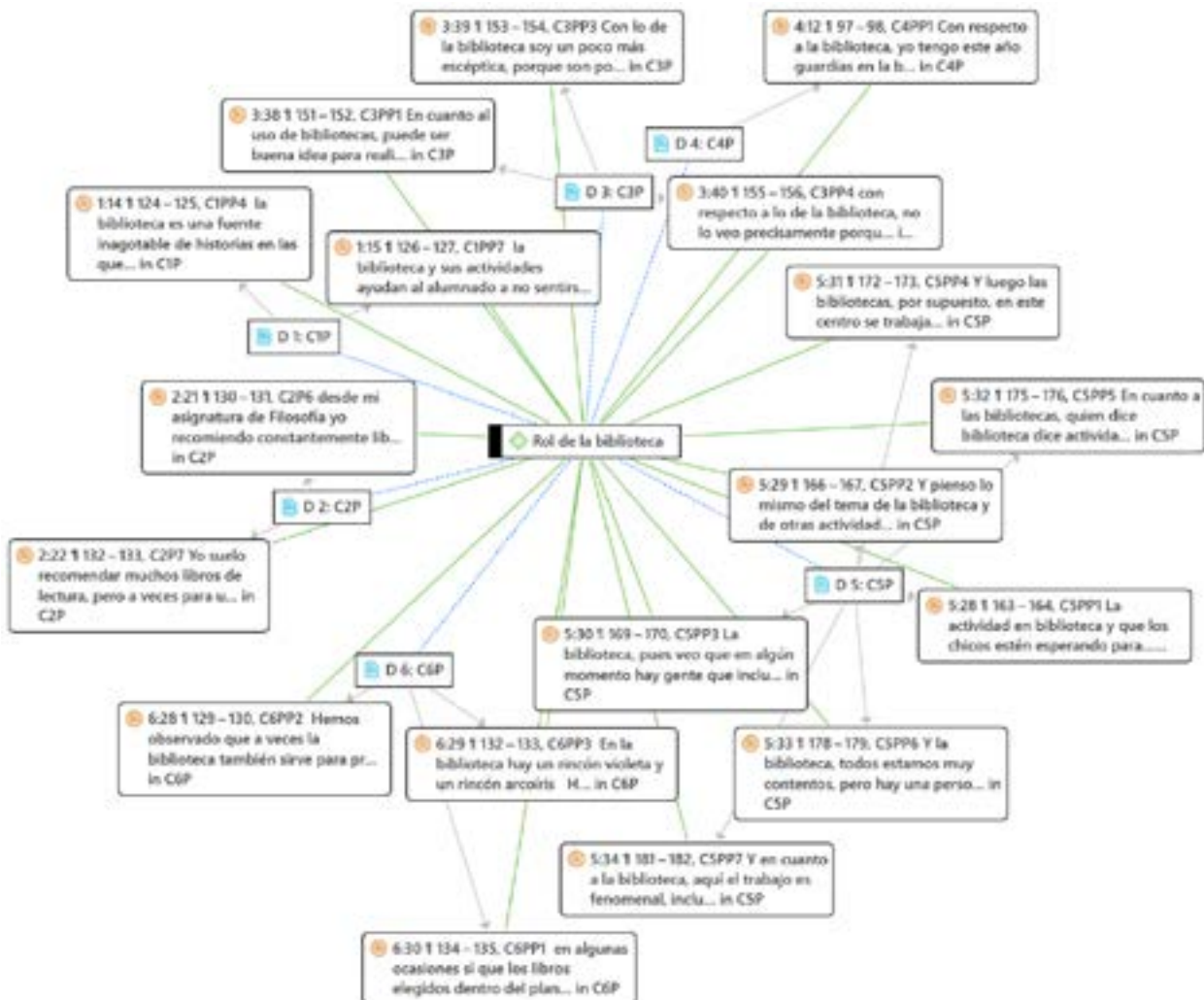

**C6PP3** En la biblioteca hay un rincón violeta y un rincón arcoíris. Hay una parte de alumnado que hace uso de esos rincones especialmente porque les resulta más cercanos a sus intereses. Creo que la visibilización de la literatura relacionada con determinadas temáticas es una buena manera de sensibilizar y de prevenir.

**C6PP1** En algunas ocasiones los libros elegidos dentro del plan de fomento de la lectura abordan temas como el acoso o el maltrato podrían ser buenos aliados para trabajar el tema con el alumnado.

**C5PP5** Quien dice biblioteca dice lugares comunes, y es fundamental crear lugares comunes. A mí me parece fenomenal, por ejemplo, las actividades en la biblioteca. Por ejemplo, los Erasmus también ven otras cosas, y pueden participar.

**C5PP7** Y en cuanto a la biblioteca, aquí el trabajo es fenomenal. Estaría por potenciarla y darle más dimensiones. Es un lugar de encuentro que ayuda mucho, y puede ayudar mucho a la prevención de conflictos. Porque esas actividades que hacen los niños en el recreo son actividades que están controladas, no son actividades que están fuera de nuestro punto de observación.

**C5PP1** La actividad en biblioteca y que los chicos estén esperando para ir a la biblioteca a estudiar en el recreo o a leer o a hacer algo y después participen y aplaudan en esas actividades que promueve el fomento de la lectura es algo muy

bueno. Que participen muchos alumnos de variadas circunstancias y es una cosa muy positiva.

Y específicamente en varias ocasiones se menciona la biblioteca como espacio seguro para el alumnado o de aislamiento de quienes tienen dificultades de relación. Y se mantienen posturas contrapuestas sobre su utilidad.

**C3PP3** Es curioso cómo los chicos utilizan la biblioteca en los recreos. Cuando me asomo, los chicos que están en la biblioteca suelen ser o alumnos que están estudiando o tienen problemas de relación. Se aíslan allí para jugar al ordenador o para estudiar.

**C4PP1** Sí que siento que en los recreos para muchos alumnos es como un espacio seguro. Los alumnos sienten que es un espacio en el que no hay discurso de odio, sino que somos todos iguales.

**C6PP2** Hemos observado que a veces la biblioteca también sirve para proteger, porque hay niños y niñas que van a la biblioteca para sentirse seguros, en un entorno protegido ya que a veces...

En algunos casos, se considera que el papel de la biblioteca es algo que podría ser positivo, pero de alcance muy limitado, lo que relacionan generalmente con el bajo índice lector.

**C3PP3** Con lo de la biblioteca soy un poco más escéptica, porque son pocos lectores.

**C3PP4** Los alumnos son muy reticentes a la lectura, por no decir nada.

Y en bastantes ocasiones se destaca la dificultad de gestionar bien la biblioteca sin suficientes recursos de diverso tipo:

**C3PP4** Sería maravilloso, sí, pero nos faltan espacios, nos falta apoyo y las redes sociales y los móviles nos lo ponen muy difícil.

**C5PP6** Todos estamos muy contentos con la biblioteca, pero hay una persona que se lleva el trabajo, y cuando esa persona no esté, esto no va a funcionar a no ser que venga alguien como él, porque

si no se implica, tienes que estar detrás y gastar tú también toda tu energía para para que se implique, y es duro.

**C5PP7** Yo la potenciaría con más gente y más recursos.

**C5PP3** Cada vez que hacemos una de esas actividades hay que intentar implicar a miembros del departamento y bueno, todos tenemos muchas horas lectivas, mucho trabajo y distintas ideas de cómo educar, entonces realmente es complejo.

#### 5.4. Aliados en la prevención

Los docentes no son prácticamente capaces de mencionar "aliados" en el proceso de prevención, mencionando si acaso que es necesario el

que todo el claustro docente estuviera formado en el afrontamiento del proceso.

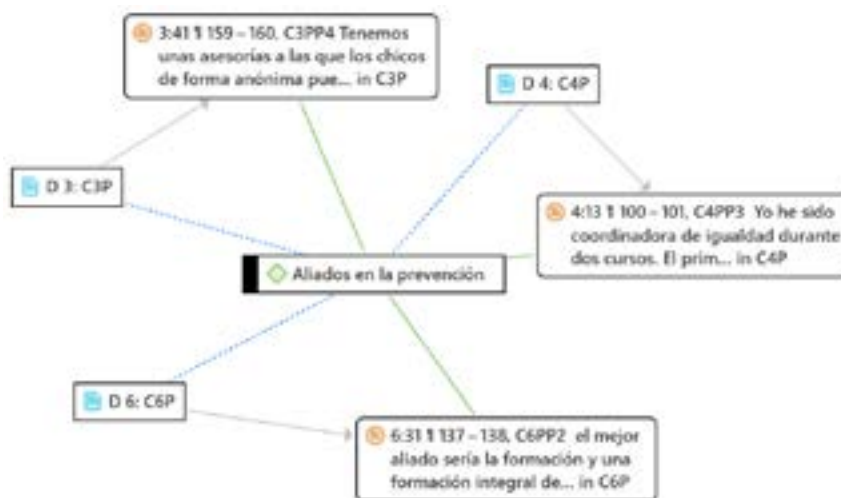

**G6PP2** el mejor aliado sería una formación integral de todos los miembros de un claustro.

## 6. RESOLUCIÓN DE SITUACIONES

Para la categoría **Resolución de situaciones** se han identificado dos indicadores de análisis que pueden observarse en el siguiente gráfico:



### 6.1. Figura del coordinador de bienestar y protección y dificultades

Los docentes no identifican claramente, aunque pueda ser positiva, la función de la figura de Coordinador de bienestar ni los medios para su labor.

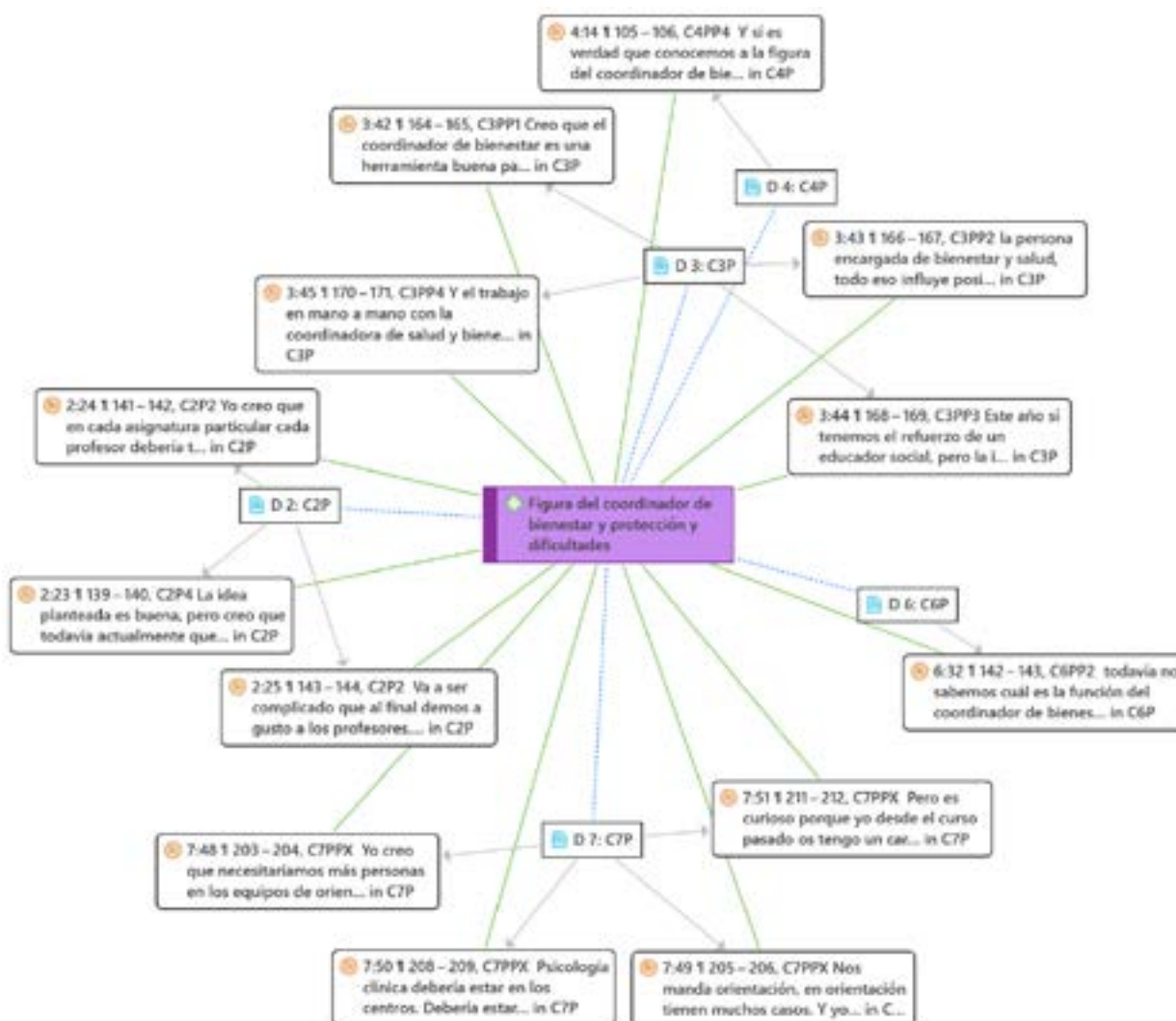

C3PP2 La persona encargada de bienestar y salud, todo eso influye positivamente en estos temas.

C3PP4 La coordinadora de salud y bienestar es una figura que se ha creado recientemente a partir de todos los coordinadores de salud con el COVID y toda esta historia, y trabajamos muchísimo.

C2PP4. La idea planteada es buena, pero creo que todavía quedan muchas lagunas: las funciones abordan numerosos ámbitos y es complicado que una persona tenga esa formación en esos diferentes ámbitos, y tiempo, herramientas, recursos, no sé...

G6PP2 todavía no sabemos cuál es la función del coordinador de bienestar y protección, porque no se ha desarrollado normativa.

C2PP2 Va a ser complicado que al final demos a gusto a los profesores, entre burocracia, entre el contenido que hay que dar, y llegar a implantar ese programa de forma eficiente.

C3PP1 El coordinador de bienestar es una herramienta buena para trabajar estas cosas, pero creo que el que está más preparado sería la parte de orientación o psicólogo antes que el coordinador.

C4PP4 Conocemos la figura del coordinador de bienestar porque creo que se ha promocionado más.

C7PPX Es curioso porque yo desde el curso pasado tengo el cargo de coordinadora de bienestar. Pero

a mí no me han dado ningún curso. Me cogí las definiciones de lo que tengo que hacer y resulta que coinciden mucho con las que suelo hacer actualmente. Pero no me han dado una formación para que yo pueda desempeñar ese cargo. Al final depende de mi voluntad.

En un caso se valora más la utilidad de un trabajo transversal en cada asignatura que una figura diferenciada, o se reclaman otras figuras como psicólogos o educadores sociales:

C2PP2 Yo creo que en cada asignatura particular cada profesor debería tratar este tema de forma transversal en su asignatura, o incluso la elaboración de los manuales didácticos de cada asignatura y cada libro, que se adopte este tema con un hilo conductor común y se relacione con el contenido que vamos a dar. En el caso francés se hace con el hilo conductor de la salud mental y del bullying, de todos estos delitos de odio que tenemos.

C7PPX Psicología clínica debería estar en los centros. Debería estar en los centros. Hace mucha falta.

## 6.2. Actividades realizadas en el centro

Respecto a las actividades para afrontar los conflictos en los centros derivados de Discurso de Odio, los docentes manifiestas dificultades

como la escasa implicación del claustro, la falta de formación y el sobre esfuerzo que exige:

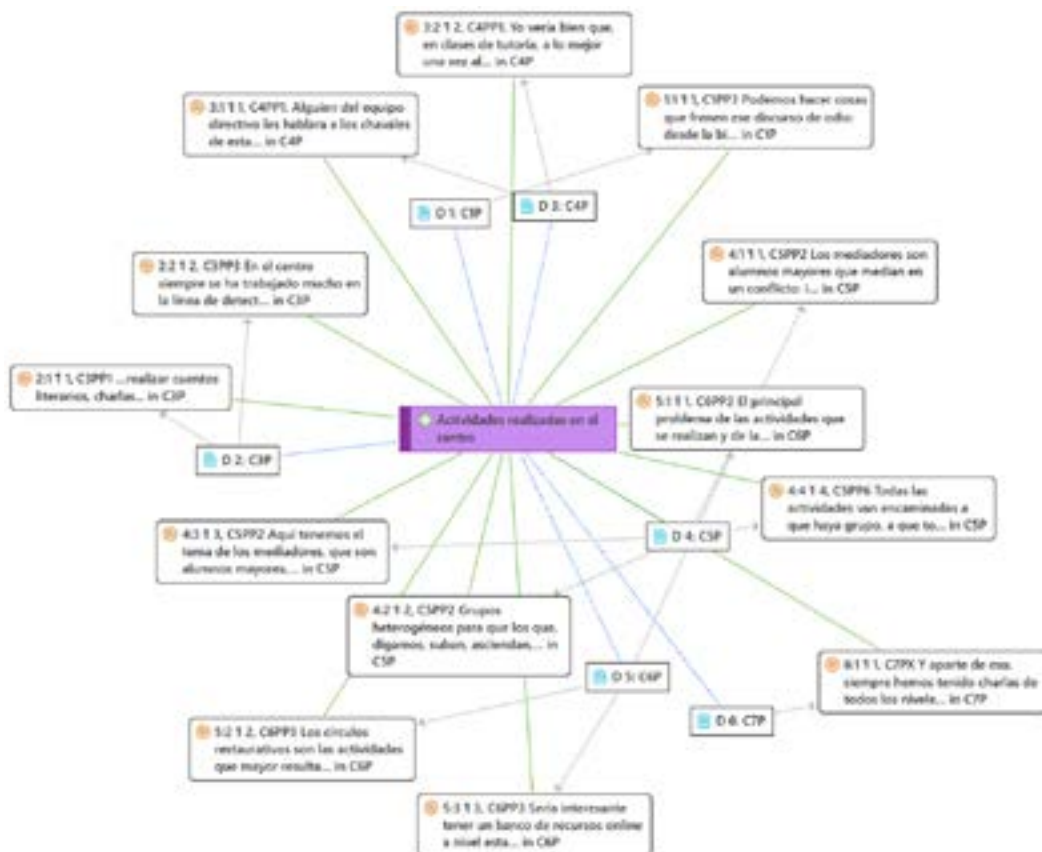

**C6PP2** El principal problema de las actividades que se realizan y de las formaciones que se realizan es la escasa implicación, en un claustro de 80 a veces solo participan 6 profesores.

**C1PP3** Podemos hacer cosas que frenen ese discurso de odio: desde la biblioteca, desde los recreos, desde el aula ... pero claro hay que esforzarse.

**C4PP1** Alguien del equipo directivo les hablará a los chavales de estas cosas, pero no tenemos formación y algunas veces noto que no tengo autoridad en esto.

Sin embargo, se intenta trabajar y se expresa que se podría hacer más:

**C3PP3** En el centro siempre se ha trabajado mucho en la línea de detectar discursos de odio y erradicarlos. Desde programas de mediación, de educación, como la promoción de las tutorías, como la labor desde el departamento actividades extraescolares.

**C4PP1** Yo vería bien que, en clases de tutoría, a lo mejor una vez al mes o por trimestre viniera alguien de fuera, alguien que de verdad supiera.

Se manifiesta que los círculos restaurativos son la actividad más eficiente para ayudar a las víctimas:

G6PP3 Los círculos restaurativos son las actividades que mayor resultado han dado en la restauración de la víctima.

Y se mencionan otras posibilidades:

C5PP2 Los mediadores son alumnos mayores que median en un conflicto: incluso a veces no hace falta que llegue a los profesores si ellos lo hacen bien. Han vuelto muy contentos y es una labor que me parece que puede ser muy buena.

C5PP2 Grupos heterogéneos para que los que, digamos, suban, asciendan, por lo que yo eso, los que menos saben se sientan importantes porque también participan junto con los demás.

C5PP6 Todas las actividades van encaminadas a que haya grupo, a que todo sea como una comunidad, y que todos compartan sus historias con todos, y llevemos a un entendimiento.

G6PP3 Sería interesante tener un banco de recursos online a nivel estatal, con todo sistematizado.

C7PPX Y aparte de eso, siempre hemos tenido charlas de todos los niveles que están siempre plasmadas con la convivencia, con el aceptar a un tipo de personas. Hay cosas establecidas. Si fuera más, siempre se podría hacer más.

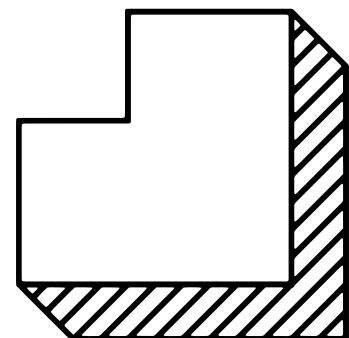

# ALUMNADO

## BLOQUE I. PRESENCIA DEL DISCURSO DE ODO EN EL CENTRO

### 1. Manifestaciones de discurso de odio en el centro

Para la categoría **Manifestaciones de discurso de odio en el centro** se han identificado cuatro indicadores de análisis que pueden observarse en el siguiente gráfico:



#### 1.1. Casos reportados de discurso de odio

El alumnado participante evidencia una situación de discurso de odio muy frecuente en los centros, incluso más allá de los casos que salen a la luz. En ocasiones manifiestan no saber cómo abordar esta situación ni en su familia ni en los centros y relatan cierto desinterés por

parte del alumnado y profesorado para solventarlo. Las soluciones que algunas víctimas han encontrado ha sido intentar cambiar de clase, incluso repetir curso para cambiar de clase o suspender para no llamar la atención.

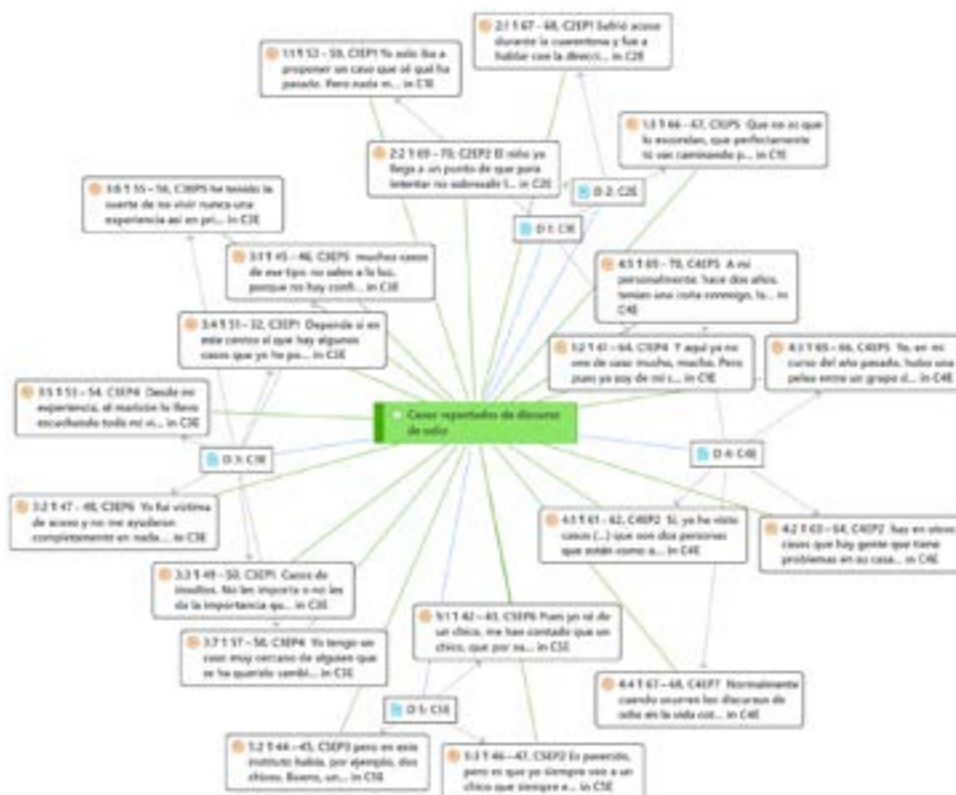

C1EP4 (...) Es una cosa que se vive a diario Las dos cosas, delito, discurso y odio. No sé ni dónde empezar, un insulto contra alguien, amenazas, incluso empujones, golpes, etc. Un poco de todo, no algo específico.

C1EP5 (...) no es que lo escondan, que perfectamente tú vas caminando por ahí y te pueden decir algo. No es que sea algo escondido, que te pillen en la esquina, no, no. Es algo que está a la vista.

C2EP1 Sufrió acoso durante la cuarentena y fue a hablar con la dirección del centro. Aun así, la situación siguió igual. A nadie le importan las repercusiones.

C2EP2 Ese chaval llegó a un punto en que para intentar no sobresarir la clase y que no se metan más con él, pues ha bajado sus notas y suspende.

C3EP5 Muchos casos de ese tipo no salen a la luz, porque no hay confianza suficiente para transmitirlo.

C3EP6 Yo fui víctima de acoso y no me ayudaron completamente en nada. Repetí aposta para no tenerles en clase el año siguiente.

C3EP4 Desde mi experiencia: el maricón lo llevo escuchando toda mi vida, y en este centro más, y ha habido ocasiones que ha pasado en una clase, y no pasa absolutamente nada, tipo, jaja, le llamo maricón y ya está.

C3EP5 He tenido la suerte de no vivir nunca una experiencia así

en primera persona, pero sí que he visto a personas sufrir.

C3EP4 Yo tengo un caso muy cercano de alguien que se ha querido cambiar de clase por comentarios, hasta por amenazas físicas, y que al parecer al centro le da pereza cambiar el nombre de la lista.

C5EP3 El caso de una chica y un chico que mantenían relaciones sexuales en un sitio y un amigo del chaval les grabó a los dos y lo subieron a las redes sociales. Y la chavala se tuvo que cambiar del instituto y el chico se quedó como si fuera un rey, y a la chavala se le llamó prostituta, por así decirlo.

C5EP4 Yo creo, que los alumnos que ven esa situación también pueden ser cómplices de esa discriminación, porque no están haciendo nada como para ayudarlo.

## 1.2 Quiénes son las víctimas

Las víctimas de discurso de odio que el alumnado participante identifica en mayor medida son aquellas en las que su orientación sexual es diferente a la mayoría, personas de otras nacionalidades o que sobresalen por algún aspecto, espe-

cialmente por obtener mejores resultados académicos. El bullying y marginación a las personas que evidencian estas formas de diversidad, según relata el alumnado, es muy frecuente.

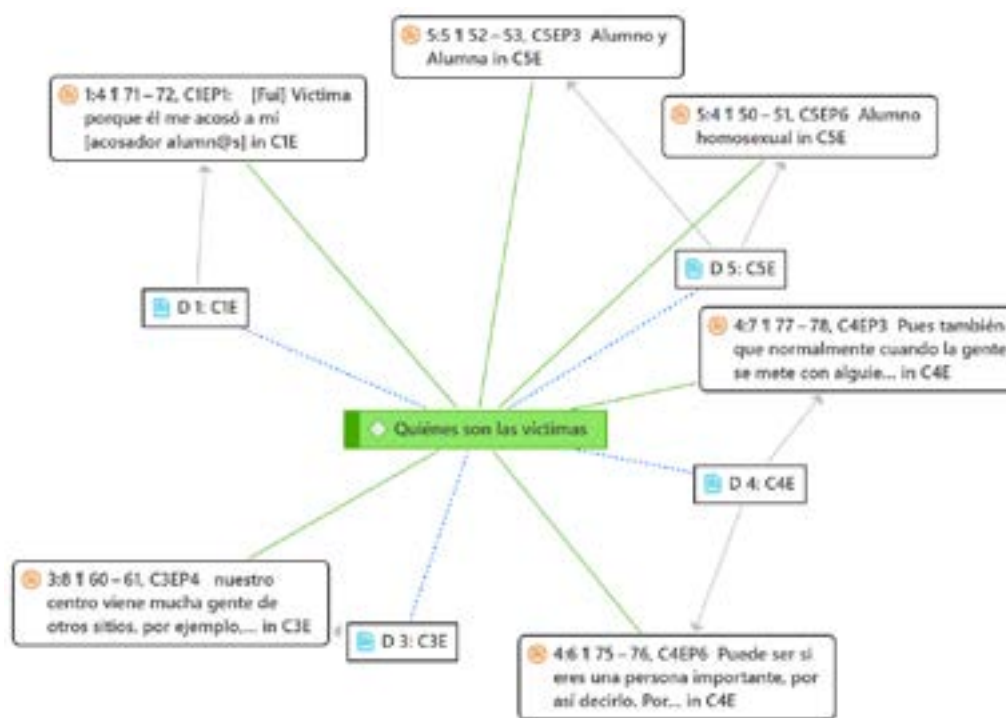

**C3AP4** A nuestro centro vienen mucha gente de otros sitios, por ejemplo, con temas de los ucranianos o de otros tipos de guerra. Las personas están bastante marginadas, por así decirlo.

**C4EP6** Puede ser si eres una persona importante, que sobresale, por ejemplo, hoy, si eres un YouTuber o algo de eso, o un comentario que hayan dicho que se salió de contexto o algo, pues ya la gente se va tirando en plancha, de forma activa en contra tuya.

**C4EP3** Normalmente cuando la gente se mete con alguien, siempre se

suelen meter siguiendo a los cabe-cillas de cada grupo.

**C4AP6** Puede ser si eres una persona importante, por así decirlo. Por ejemplo, hoy, si eres un YouTuber o algo de eso, o un comentario que hayan dicho que se salió de contexto o algo, pues ya la gente se va tirando en plancha, de forma activa en contra tuya. REPETIDO.

**C5AP6** Hay bastantes alumnos homosexuales que son víctimas

**C3EP3** Yo he tenido un caso muy cercano de una chica. Le hacían bullying. Se crearon una cuenta falsa. Se hicieron pasar con otra

persona. La chica les pasó fotos. Cogieron las fotos y las pasaron por todo el instituto. Y eso llegó a la policía, a una denuncia. Y claro, las redes sociales

su clase le despreciaban un montón y le quitaban las cosas y demás, solamente por su orientación sexual y por tener un poco de lo que es llamado pluma... comentarios en clase, o simplemente desprecio.

**C5EP6** Pues yo sé de un chico que por su orientación sexual los de

### 1.3 Difusión en redes sociales

El alumnado participante reporta gran cantidad de casos en los que las situaciones de discurso de odio se han amplificado en las redes sociales, que son consideradas como una fuente de

conflictos y una herramienta muy usada por acosadores, especialmente para subir imágenes vejatorias o para suplantar la identidad de algunas personas con fines de escarnio.

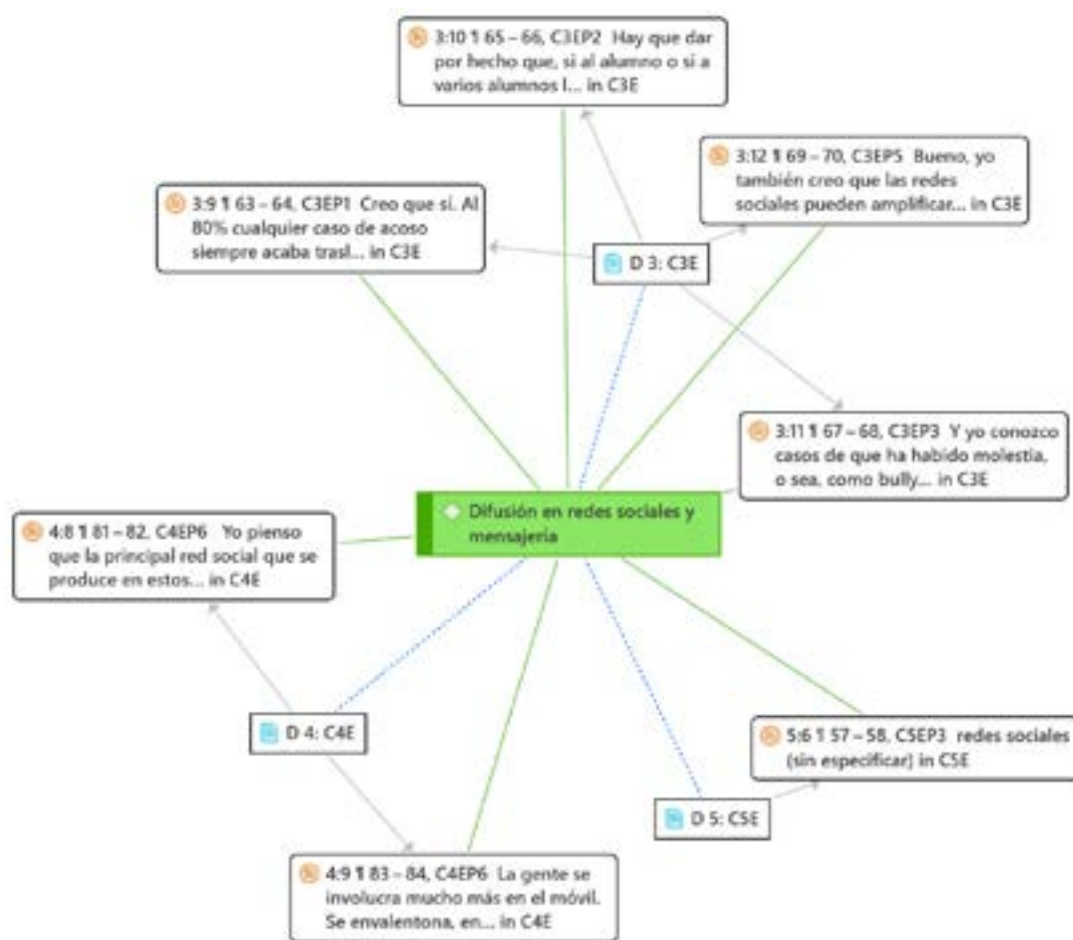

**C3EP1** Cualquier caso de acoso siempre acaba trasladándose a las redes. Es decir, ya sea insultando a la persona de forma anónima, subiendo fotos, estando tú en tu grupo de amigos por internet rién-

dote de temas de la persona y diciendo cosas despectivas. Creo que es una herramienta muy útil, pero es muy mala cuando se utiliza con fines que no son bueno.

**C3EP2** Es un hecho que, si al alumno o si a varios alumnos les acosan aquí en el instituto, en el móvil o por redes sociales, es el triple, peor.

**C3EP3** Y yo conozco casos de bullying en el instituto que luego se traslada a las redes sociales y que llega a un punto muy fuerte.

**C3EP5** Bueno, yo también creo que las redes sociales pueden amplificar mucho un problema.

**C4EP6** Yo pienso que la principal red social en que se produce en

estos discursos es Twitter, aunque también Instagram, porque la gente crea cuentas anónimas, donde nadie sabe qué persona es la que está diciendo lo que va a decir. Entonces, como nadie sabe de eso, pues se aprovechan y dicen barbaridad.

**C4EP6** La gente se involucra mucho más en el móvil. Se envale-tona, las personas no dicen nada. Incluso yo no estoy diciendo eso en anónimo, sino, por ejemplo, en WhatsApp o por Instagram, lo que sea, te pueden decir acoso, pero en palabras de verdad no son capaces de decir nada.

### 1.4 Respuestas de las familias

El alumnado participante manifiesta problemas de la familia para asumir la responsabilidad de sus hijos en situaciones de violencia e incluso cierta dejación por parte del profesorado para avisar a la familia de alumnos involucrados en con-

flictos relacionados con discurso de odio. También manifiestan problemas de comunicación intrafamiliares por lo que en muchas ocasiones los padres y madres están desprevenidos, no aceptan la situación e incluso les sobrepasa:

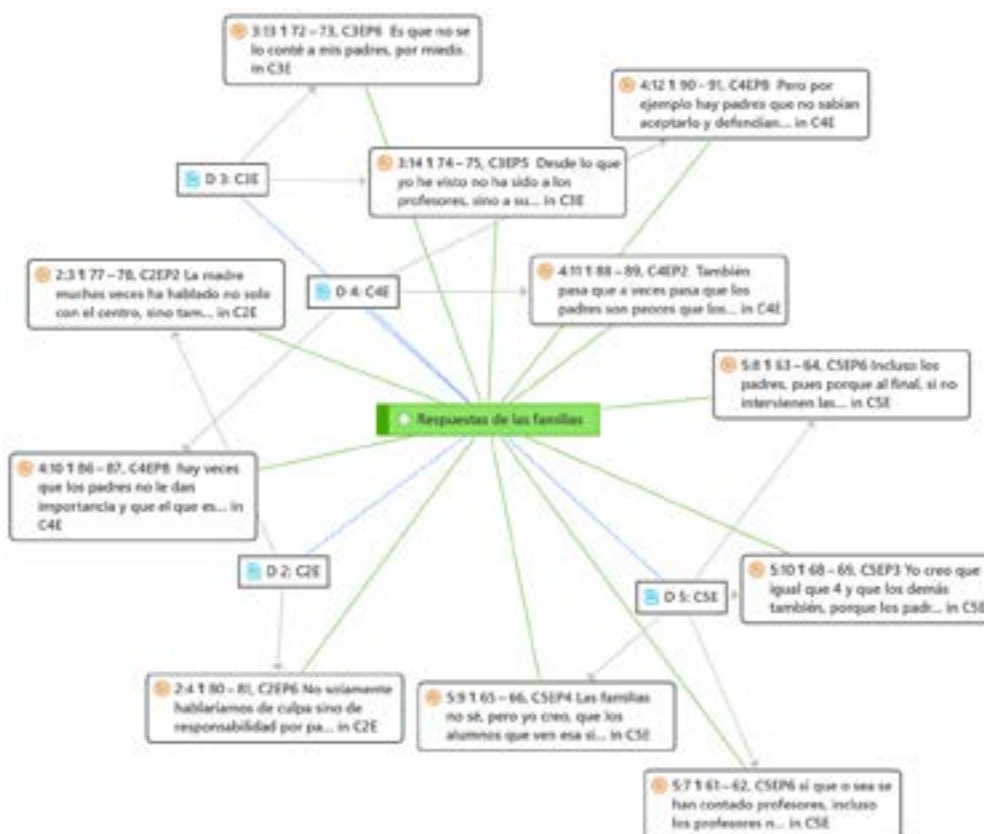

C2EP2 La madre muchas veces ha hablado no solo con el centro, sino también con las madres de los niños que lo están haciendo. Son niños problemáticos y las madres no hacen nada.

C2EP6 No solamente hablamos de culpa sino de responsabilidad por parte de los padres porque en el fondo son los que nos tienen que educar a los hijos, yo por ejemplo en mi casa estudio con ayuda de la terapia y creo que es bastante importante la responsabilidad de los padres, no sólo del alumnado.

C3EP6 Es que no se lo conté a mis padres [que estaba siendo acosada], por miedo.

C3EP5 Desde lo que yo he visto no han sido a los profesores, sus padres los que han tomado cartas en el asunto, creo que uno de los aspectos que se debería tener más en cuenta es la confianza con el profesor.

C4EP2 A veces pasa que los padres son peores que los hijos, o sea que un niño no nace con maldad ni haciendo X cosas, porque los padres hacen lo mismo o lo hacían... Entonces también es la familia una parte más del problema.

C4EP8 Pero por ejemplo hay padres que no sabían aceptarlo y defendían que su hijo era una persona buena. Al contarles lo que ha hecho no creen que el problema sea de su hijo, sino que es de la otra persona, de la víctima, que le ha hecho algo a él y en realidad es al revés... no saben aceptar el problema de su hijo.

C5EP6 A veces incluso los profesores no se atreven a decirle nada ni a los alumnos, ni a la directora, ni a los padres como tal, no se atreven a decir nada porque es su vida, ya lo hará otro profesor, entonces no interviene nadie.

C5EP6 Al final, si no intervienen las personas que lo ven, la propia persona por miedo al rechazo de los padres o de quien sea simplemente no lo va a decir tampoco.

C5EP4 Las familias no sé, pero yo creo, que los alumnos que ven esa situación también pueden ser cómplices de esa discriminación, porque no están haciendo nada como para ayudarle o...

## 2. RESPONSABILIDAD DEL CENTRO

Para la categoría Responsabilidad del centro se han identificado cuatro indicadores de análisis que pueden observarse en el siguiente gráfico.



### 2.1 Identificación de responsables

El alumnado se ha pronunciado escasamente en el apartado de identificación de responsables, lo ven difícil, oculto y en ocasiones hasta peligroso:

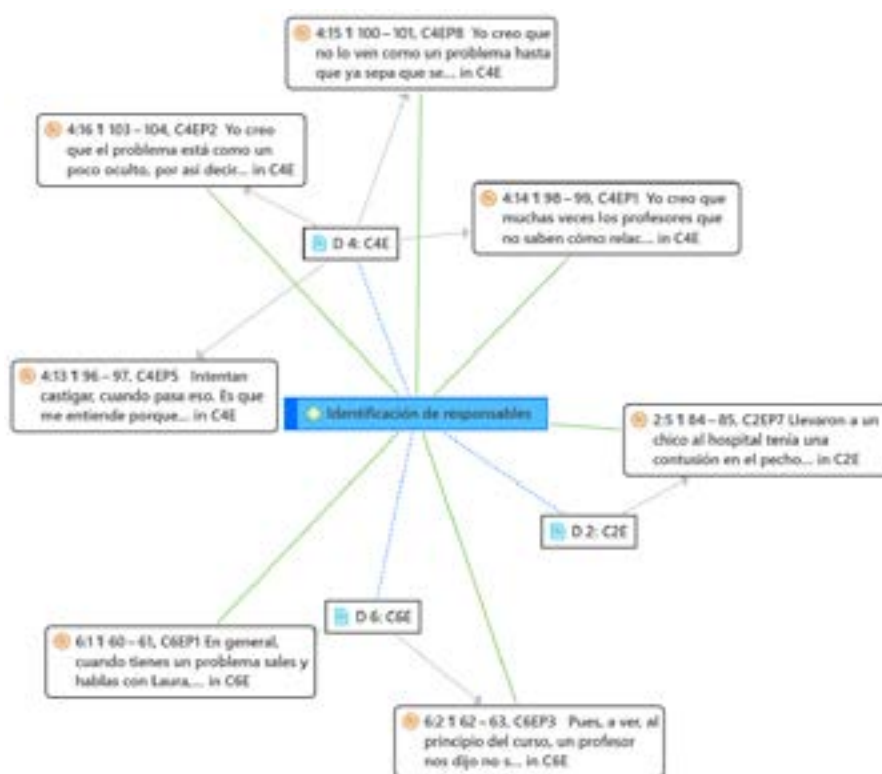

**C2EP7** Llevaron a un chico al hospital tenía una contusión en el pecho de una patada que le habían dado pero los responsables no hicieron nada.

**C4EP5** Intentan castigar, cuando pasa eso. Es que no entiende porque si hace bullying o insulta a una persona y después esa persona puede responder de alguna forma, al final siempre va a acabar cas-

tigado más el que ha respondido, después de recibir todas las cosas que le hayan dicho. Los centros suelen responder así siempre con castigo, sobre todo al que termina haciendo esa última agresión.

**C4EP1** Yo creo que muchas veces los profesores que no saben cómo relacionarse, no entienden mucho lo que está pasando. Saben que hay un problema, pero no saben cómo relacionarse. No, aunque intenten llegar no creo que se pongan de parte de todas las personas.

**C4EP2** Yo creo que el problema está como un poco oculto, por así decirlo, entre los alumnos, hasta que llega el punto en que explota la situación los profesores no se dan cuenta. Que pasa que como

no saben toda la historia que hay detrás, aunque intenten hacerlo lo mejor posible, no sale beneficiado el que realmente lo necesita.

**C6EP1** En general, cuando tienes un problema sales y hablas con la directora o vas a orientación o a convivencia y tal, y allí dices lo que te pasa.

**C6EP3** Pues, a ver, al principio del curso, un profesor nos dijo no sé en qué clase que supuestamente si nos pasaba algo, en el hipotético caso, teníamos que hablar con el profesor en cuestión. Después, si no nos hacía caso con el tutor, y si pasaba lo mismo, y nadie nos hacían caso, con jefatura o la directora, y también con los padres.

## 2.2 Protocolos y medidas de actuación

El relato del alumnado revela resignación, no conocen los protocolos y la única medida de actuación que mencionan es el castigo o cambio

de clase. Indican que les gustaría formar parte en la solución del conflicto, que se les tenga en cuenta en el protocolo, que se les informe.



C2EP11 El centro no hizo absolutamente nada. Al final la chiquilla que estaba sufriendo cosas se tuvo que ir del instituto, porque no hicieron nada.

C3EP5 Deberían tener como un protocolo o algo así, no sé, saber cómo actuar, porque creo que muchas veces, no es por, bueno, me da igual, igual es porque realmente no saben cómo gestionarlo, y pues bueno, creo que vendría bien esa información, tanto para nosotros como para ellos.

C3EP1 Creo que, como siempre, primero deberíamos identificar el problema. Ya sea nosotros o la víctima. Dejar que... hacer que sea un lugar seguro. O que algún profesor pueda mostrar la confianza que en teoría deberían tener todos. Para que la víctima se lo cuente. En un momento que se lo cuente. Que, por ejemplo, se le podría decir a los diferentes delegados de la clase. Para ver cómo podemos ayudar a esa persona víctima.

C3EP3 Yo creo que sí que el alumnado debería participar en el protocolo de ayuda o lo que sea. Porque, al fin y al cabo, una persona de tu edad pues va a mantenerte más. Vas a tener más confianza con ella para decirle ciertas cosas. La comunicación va a ser un poco más fácil que si fuera un profesor o lo que sea”.

C3EP4 Yo creo que sí deberíamos enterarnos de este tipo de protocolo. Porque, al fin y al cabo, en una situación de acoso somos todos responsables.

C3EP5 Yo también estoy de acuerdo en que sería necesario que conociéramos, bueno, ya que no solo que conociéramos el protocolo. Estaría bien que formásemos parte de él, pero ya desde que entramos, desde primero de la ESO. Porque creo que así las cosas serían más fáciles.

C3EP6 Pero pienso que no nos avisan de esos protocolos ni de esas cosas porque realmente no les interesa. O sea, cuando vienen aquí a hacer entrevistas o preguntarles, pues lo dicen. Pero realmente luego detrás de eso es que les da igual.

C6EP6 Yo creo que si hay un protocolo tampoco nos lo han dicho.

C6EP7 Yo supongo que hay un protocolo, pero no lo sé decir, supongo que sea interno de jefatura y dirección.

### 2.3 Apoyo a las víctimas

El apoyo a las víctimas es un tema que parece preocupar al alumnado, manifiestan sentirse poco apoyados por el centro con contadas excepciones de algún profesor o profesora. El

apoyo entre compañeros no lo ven claro porque prevén algún tipo de represalia por parte de los agresores y de esta forma acaban banalizando un problema, restándole importancia:

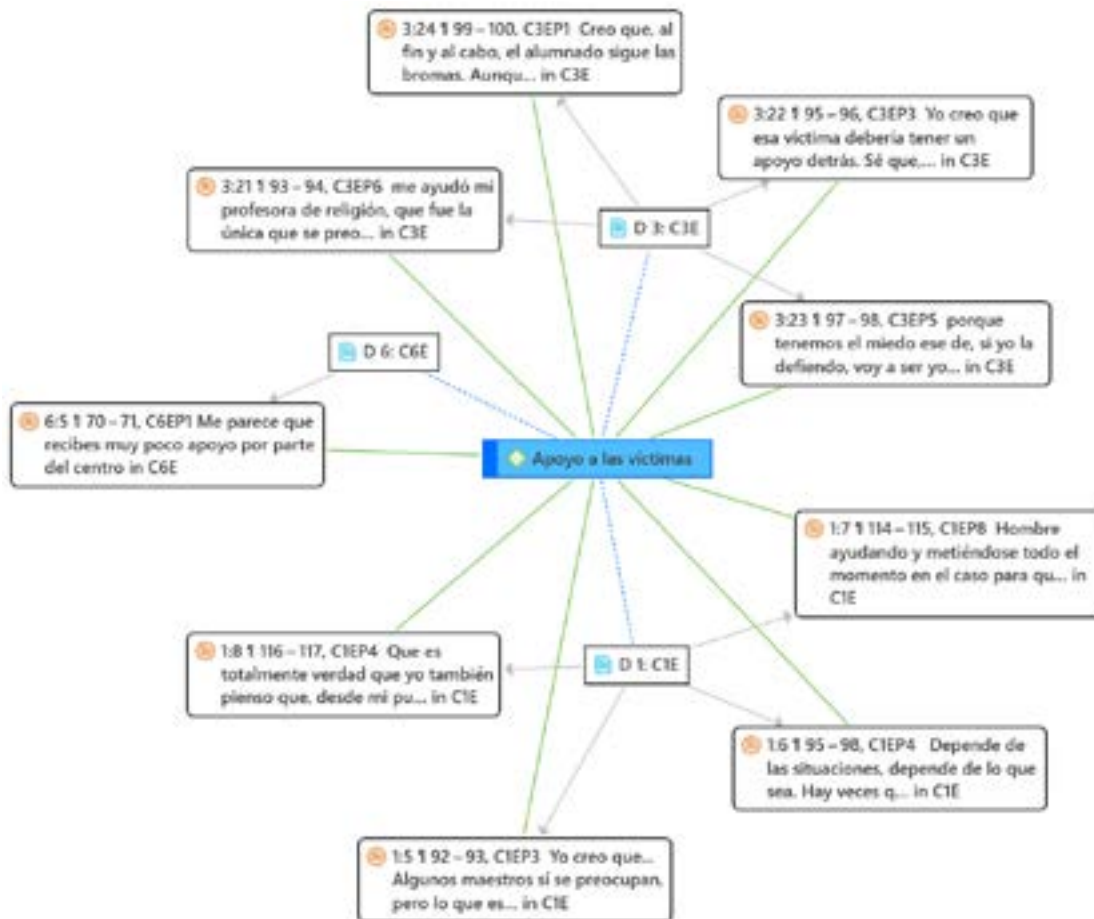

**C1EP3** Yo creo que... Algunos maestros sí se preocupan, pero lo que es los directores y los que se suponen que son más responsables no... No actúan como deberían.

**C1EP4** Hay una pequeña cantidad de profesores que sí se preocupan y ayudan, lo ha dicho mi compañero, pero eso es un pequeño porcentaje. La mayoría de veces pasan, si tienen problemas, los echan.

**C1EP4** Pero si es verdad que por parte del centro se podría mejo-

rar el cómo intervienen, lo que ha dicho la compañera de hablar más, mejorar la comunicación.

**C3EP6** Me ayudó mi profesora de religión, que fue la única que se preocupó por mí realmente. Pero los demás profesores, es que les daba igual.

**C3EP3** Yo creo que esa víctima debería tener un apoyo detrás. Sé que, si dejo este grupo, voy a tener un apoyo, a personas que no se van a reír de mí, que no me van a

insultar. Y bueno, yo también creo que es importante que los alumnos sean conscientes de que ese tipo de bromas no... Hay límites, hay límites de confianza y todo eso, y todo tiene su límite. Y es un momento en el que hay que parar ya, porque si no, eso solo va a más.

**C3EP5** Porque tenemos el miedo ese de, si yo la defiendo, voy a ser yo el siguiente, y ese tipo de cosas,

así que sí que creo que podríamos hacer más de lo que hacemos.

**C3EP1** Creo que, al fin y al cabo, el alumnado sigue las bromas. Aunque no estoy de acuerdo, está la presión social y no quiere llevar la contraria, porque, al fin y al cabo, si llevas la contraria, el siguiente señalado vas a ser tú.

**C6EP1** Me parece que recibes muy poco apoyo por parte del centro.

## 2.4 Consecuencias para los responsables /autores de las conductas

El alumnado entiende que los responsables de este tipo de conductas en muchas ocasiones quedan impunes y se muestran muy críticos

con sancionar con expulsión, manifiestan que lejos de ser un castigo a veces es buscada para evitar asistir a clase.

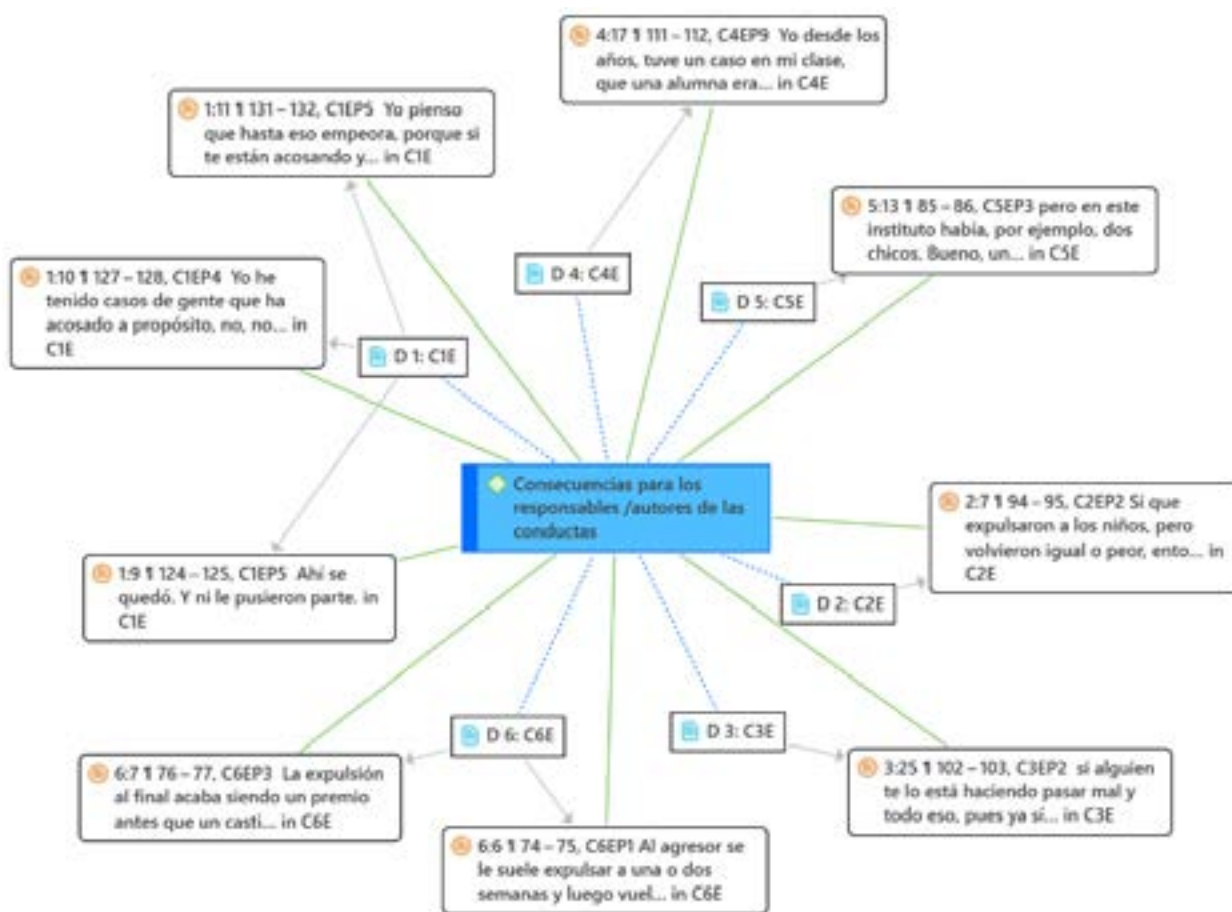

C1EP5 Ahí se quedó. Y ni le pusieron parte.

C1EP4 Yo he tenido casos de gente que ha acosado a propósito, para que lo expulsen en un rato en su casa y ya cuando vuelva y la vuelve liar y le vuelven a expulsar.

C1EP5 Porque yo conocí a varias personas que lo han hecho, que han acosado, el problema es que no les dan ninguna penalización ni nada. Es que se quedan así sin más, un par de días para tu casa, ;tú crees que se quiere venir al instituto', o si han llamado a los padres, a los padres tal vez no les importará mucho.

C2EP2 Sí que expulsaron a los niños, pero volvieron igual o peor, entonces volvieron encima resentidos con el hecho de lo voy a hacer peor.

C3EP2 Si alguien te lo está haciendo pasar mal y todo eso, pues ya sí te ayudan, pero poco, o sea, igual te dan, decir que te sacan cinco minutos a la clase, te preguntan qué has hecho, y ya está, pero por otra escuela yo no veo que les importe mucho, aunque depende del capo, pero en general no.

C6EP1 Al agresor se le suele expulsar a una o dos semanas y luego vuelve y ya está.

C6EP3 La expulsión al final acaba siendo un premio antes que un castigo para la gente que lo hace.

## BLOQUE II EXPERIENCIA PERSONAL DE DISCURSO DE ODIOS EN DIFERENTES CENTROS

### 3. Percepción del profesorado

Para la categoría Percepción del profesorado, que integra la visión del alumno sobre cómo actúan los profesores frente al discurso del odio

se han identificado dos indicadores de análisis que pueden observarse a continuación.

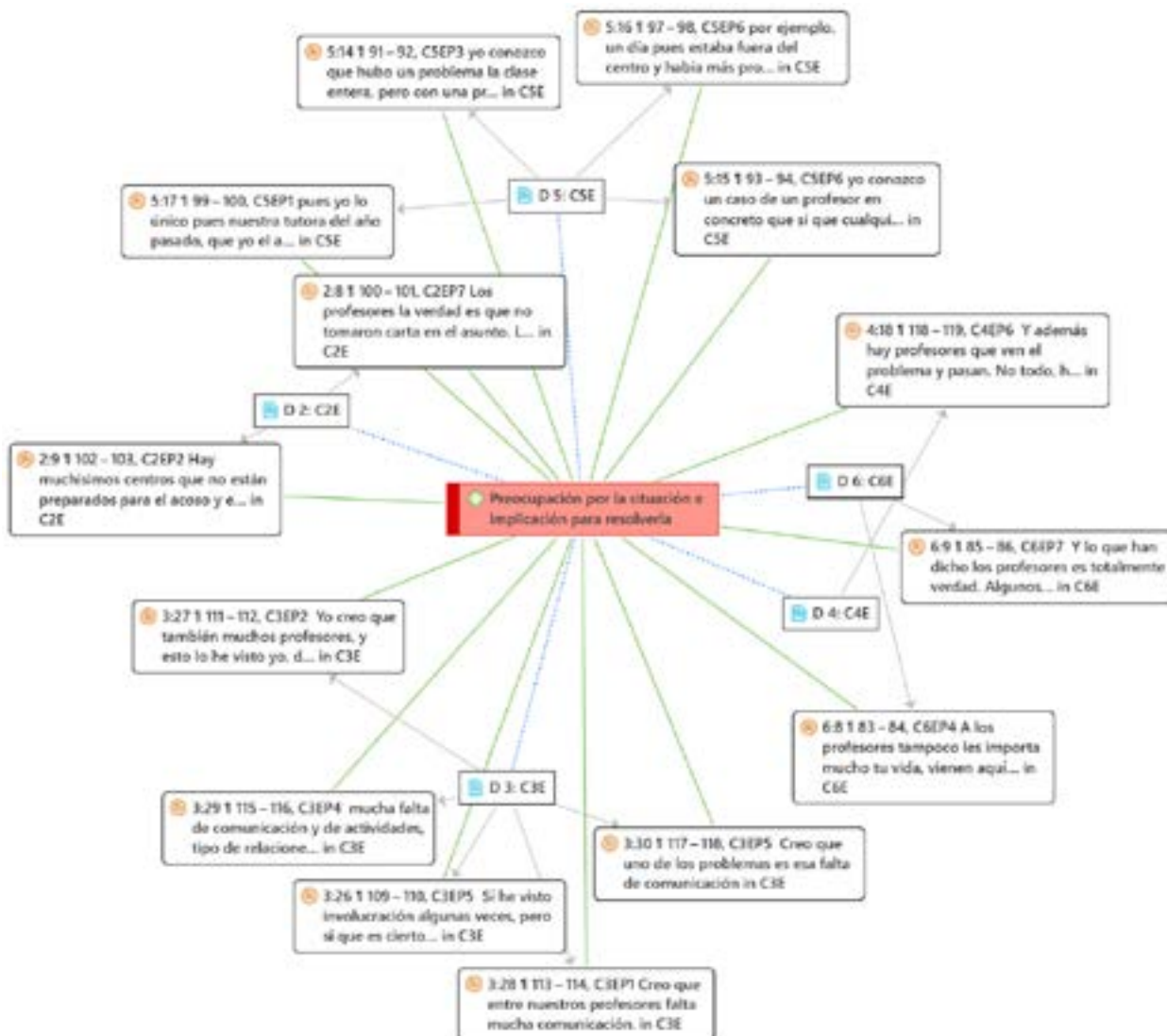

### 3.1. Preocupación por la situación e implicación para resolverla

De forma mayoritaria, el alumnado considera que algunos profesores no quieren involucrarse o implicarse en ninguna cuestión más allá de las clases.



**C2EP7** La verdad es que los profesores no tomaron carta en el asunto. Sí que es verdad que se lo decían a los otros, pero no se lo decían de una forma autoritaria, sino pidiendo por favor.

**C4EP6** Hay algunos profesores que ven el problema y pasan.

**C6EP4** A los profesores tampoco les importa mucho tu vida, vienen aquí a dar clase y les da igual lo que te pase.

**C6EP7** Algunos profesores pasan de ti y otros no se preocupan más por ti.

**C5EP6** Un día estaba fuera del centro en mala situación y había varios profesores. Solo se acercó uno a preguntarme, a empatizar conmigo y a preguntarme qué tal estaba. Sin embargo, los otros profesores pasaron del tema.

**C5EP1** El año pasado me acuerdo que tuve un problema con la tutora y ella me notaba rara, así que me preguntó que si me pasaba algo. Le dije que estaba un poco pachucha, y no tardó ni una hora en mandarme a orientación y hablar con la directora.

**C3EP2** Muchos profesores no se quieren involucrar porque dicen que son temas familiares, o porque son temas que se deben tratar en casa, y no quieren meterse en problemas.

En los testimonios donde los estudiantes destacan o alaban la actuación de algunos profesores, siempre aparece el verbo “empatizar”:

**C5EP3** Hubo un problema de un profesor en particular con la clase entera, en cambio con la tutora de esa clase nunca tenían problemas porque ella sí empatizaba con los alumnos.

**C5EP6** Yo conozco un caso de un profesor en concreto que cualquier problema que veía, ya sea del estudiante con su familia o con profesores, empatizaba y ayudaba en todo lo que podía, él mismo llamaba a las familias, hablaba directamente con la directora y no le pasaba la bola al tutor.

En algún caso, se observa el gran efecto que tiene el contarle a los padres para que se tomen medidas:

**C3EP5** Sí he visto involucración algunas veces, pero es cierto que en líneas generales igual no se le da

la importancia que tiene. Depende del profesor, porque hay profesores que son mejores personas. Creo que, si alguna vez se ha tomado de verdad en serio, es porque el alumno ha tenido el valor de contarlo, pero no a los profesores, sino a sus padres, y han sido estos los que han tomado cartas en el asunto.

Una buena parte de los estudiantes afirma que existe una falta de comunicación en los centros y que los profesores no cuentan con conoci-

mientos para abordar los casos de acoso:

**C3EP4** Hay mucha falta de comunicación y de actividades que fomenten las relaciones humanas.

**C3EP5** Creo que uno de los problemas es la falta de comunicación.

**C2EP2** Hay muchísimos centros que no están preparados para el acoso y eso es porque la mayoría de los profesores no saben cómo reaccionar.

### 3.2. Formación y herramientas con las que cuenta para resolver las distintas situaciones

En cuanto a los recursos con los que cuentan los centros educativos para la resolución de conflictos

y problemas, se repite la queja del alumnado sobre la poca implicación por parte del profesorado:

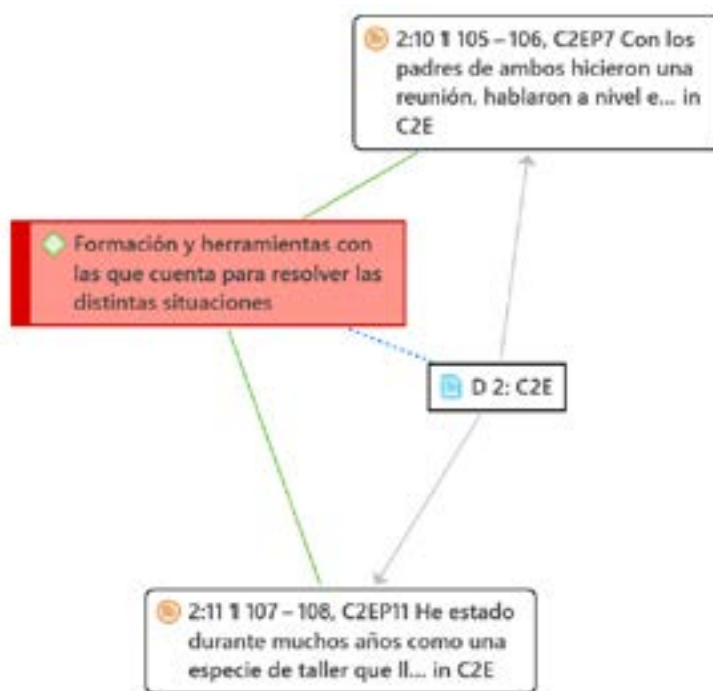

**C2EP11** He estado durante muchos años en una especie de taller de mediación que llevaba orientación. He intentado mediar con un montón de niños y la verdad es que los profesores tampoco es que hayan hecho nada.

**C2EP7** Con los padres de ambos hicieron una reunión, hablaron a nivel escolar, pero en el centro no.

#### 4. Experiencia personal frente a casos de acoso

Para la categoría Experiencia personal frente a casos de acoso, se han identificado dos indicadores de análisis que pueden observarse a continuación.



##### 4.1. Reacciones y acciones tomadas

Entre los estudiantes no existe consenso sobre la necesidad de ofrecer las típicas charlas para centros educativos. Algunos niegan su efectividad y otros reclaman su nula existencia:

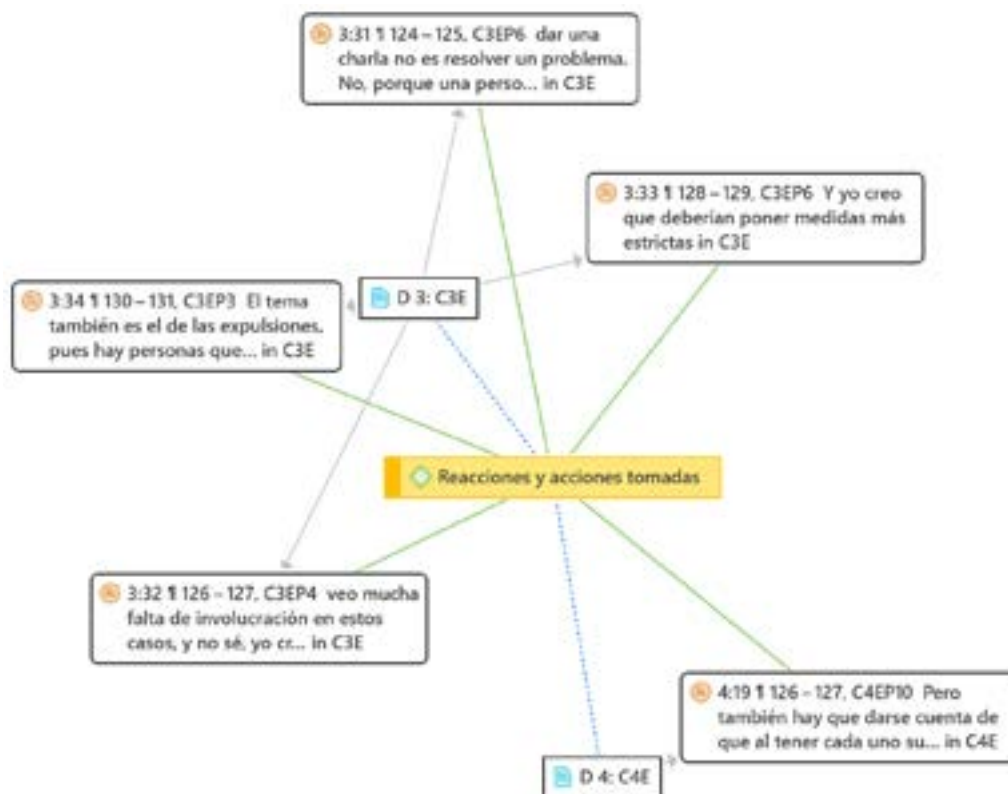

**C3EP6** Dar una charla no es resolver un problema, porque una persona que acosa, aunque le des una charla doscientas veces, le va a dar igual.

**C3EP4** Veo mucha falta de involucración en estos casos, y no sé, yo creo que se podría solucionar si nos dieran más charlas, sobre el racismo y el feminismo, homofob-

bia, etc. Llevo siete años aquí y no hemos tenido ninguna.

El principal foco de interés de los alumnos participantes se centra en la ineficacia del castigo y las sanciones disciplinarias vigentes como medida correctiva:

**C3EP6** Deberían poner medidas más estrictas.

**C3EP3** No se toman medidas importantes, hay personas que han hecho cosas graves y no se les expulsa.

**C4EP10** Realmente nunca va a haber un castigo que sea de la misma proporción que el mal que ha hecho. Cada uno tiene su opinión y lo ve desde un punto de vista distinto. Supongo que los profesores ponen el castigo que creen que es más adecuado

#### 4.2. Apoyos recibidos de otros docentes, dirección, familias

La crítica hacia el profesorado también se refleja en las preguntas referidas a los apoyos recibidos, mostrando el alumnado una escasa con-

fianza en su figura y en sus capacidades para resolver estas situaciones:

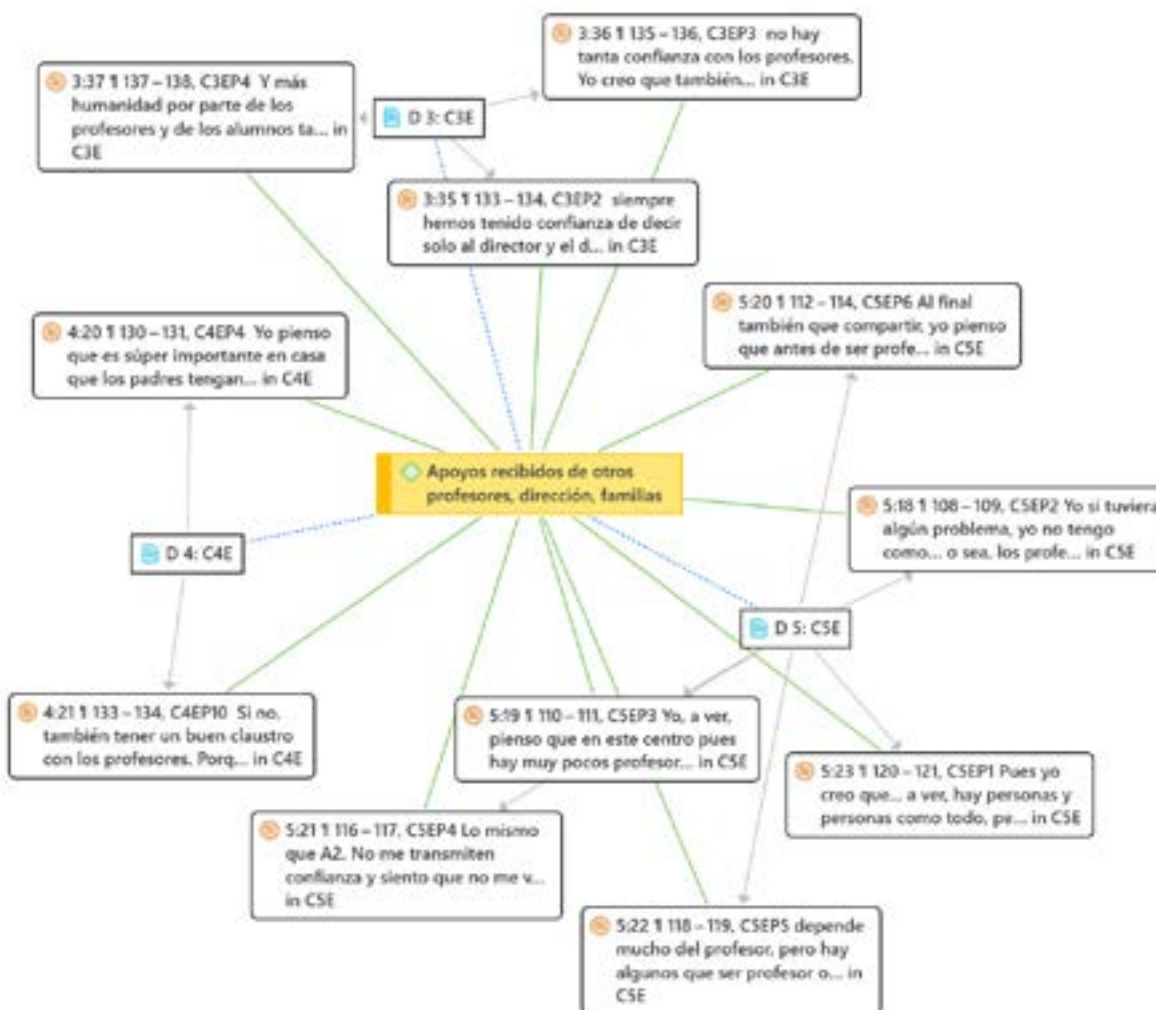

**C3EP3** No hay tanta confianza con los profesores. Yo creo que también que hay muchos profes que hacen la vista gorda.

**C3EP4** Falta más humanidad por parte profesores y alumnos, pero sobre todo de los profesores, porque al final son nuestros tutores durante las seis horas que estamos aquí.

**C5EP2** Si tuviera algún problema no acudiría a los profesores porque a mí no me transmiten mucha confianza. Algunos sí, pero la mayoría no.

**C5EP3** En este centro pienso que hay muy pocos profesores que estén capacitados para tratar estos temas.

**C5EP6** Yo pienso que antes de ser profesor tendrías que pasar por una serie de preguntas para saber si puedes llegar a ser empático con tus alumnos. El tutor muchas veces pasa del centro o directamente no le da importancia. Hay otros que sí que se preocupan más, pero la gran mayoría generalmente no.

**C5EP4** Los profesores no me transmiten confianza. Siento que no me van a ayudar o van a pasar del tema.

**C5EP5** Depende mucho del profesor, hay algunos que pueden ser más empáticos que otros.

Por el contrario, la figura de la dirección les ofrece más respeto y seguridad:

**C3EP2** Siempre hemos tenido confianza para decírselo solo al director y el director yo creo que ha hecho lo que ha debido.

También valoran de forma positiva, la presencia de otro tipo de profesionales en los centros como los equipos de orientación educativa:

**C5EP1** Creo que nuestros profesores sí que están capacitados para ayudarnos y la mayoría si tienes un problema te ayuda. Además, el centro cuenta con otros profesionales que no son los profesores.

La confianza entre padres e hijos también es señalada como algo muy importante para los estudiantes. Cuanto esta no se alcanza con plenitud, la opción de acudir al profesorado es valorado positivamente por una minoría.

**C4EP4** Yo pienso que es súper importante en casa que los padres tengan confianza, mucha confianza con sus hijos, para que se sientan arropados por su familia.

**C4EP10** Tener una muy buena relación con tus profesores ayuda muchísimo, porque cuando no le cuentas a tus padres algo y quieres tener otro punto de vista de un adulto, se lo puedes contar a tus profesores que puede ser lo más similar a tus padres.

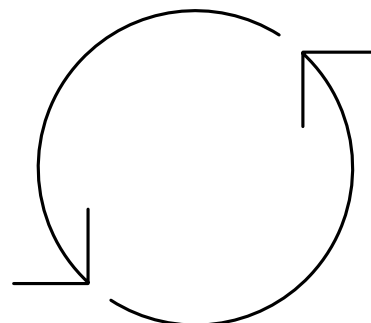

## BLOQUE III: POSIBLES ACTUACIONES PARA PREVENIR O RESOLVER LA SITUACIÓN

### 5. Actuaciones de prevención

En la categoría Actuaciones de prevención se han identificado 4 indicadores que se encuentran en el siguiente gráfico



#### 5.1. Actividades de sensibilización/prevencciones realizadas por el centro

El alumnado no percibe que en sus Centros se tomen las medidas de prevención suficientes, o bien que no las conocen. Se constata globalmente una visión muy crítica del alumnado (quizás por haber sufrido algún caso) de relación con las actuaciones del centro, que perciben poco útiles.

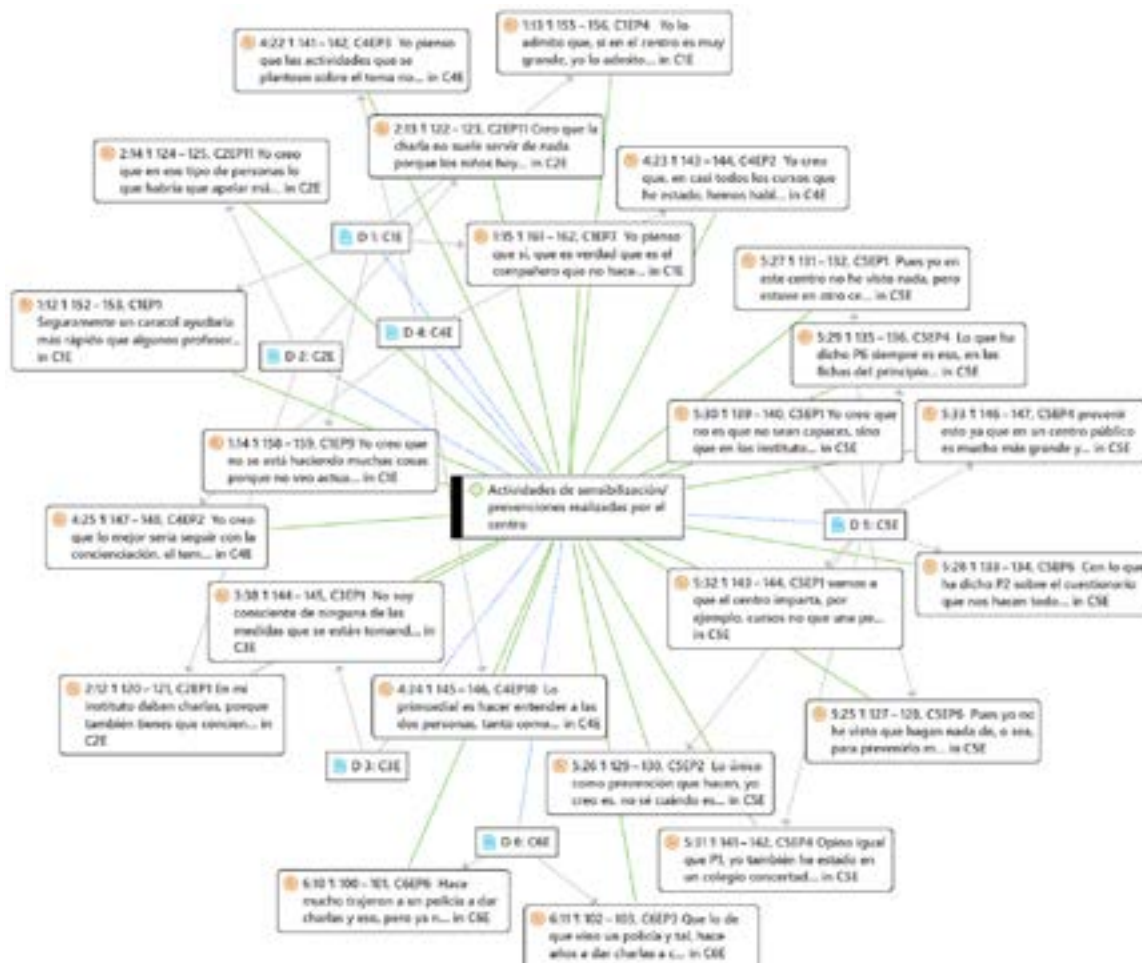

**C1EP1** Seguramente un caracol ayudaría más rápido que algunos profesores.

**C1EP4** Sí que es verdad que interviene y hay veces que ayudan, pero la mayor parte de las veces no ayudan.

**C1EP9** Yo creo que no se está haciendo muchas cosas porque no veo actuación de nada.

**C3EP1** No soy consciente de ninguna de las medidas que se están tomando, no sé qué se está haciendo para casos así, no nos han dicho nada, no sabemos nada. No es un tema que se haya tratado como tema principal de una tutoría, de, oye, ¿qué hace si siento que estoy siendo víctima? ¿En qué puedo apoyarme? Aparte de charlas donde se sensibilice sobre el tema, ya sea homofobia, racismo, xenofobia, etc.

**C5EP6** Yo no he visto que hagan nada para prevenirlo. Sí que es verdad que alguna vez han venido a dar una charla, pero incluso en las charlas los propios alumnos se ríen del que da la charla. Vino un chico a dar una charla sobre las orientaciones sexuales y era gay, y los propios alumnos se metían con él mientras les intentaba explicar el por qué no debería de hacer eso. Entonces yo creo que el centro en ese caso ni siquiera entró a defender a esa persona. Por eso creo que prevención como tal no se percibe.

**C5EP2** Lo único que hacen es que a lo largo del curso nos dan una ficha y nos preguntan: ¿has visto

algo entre los compañeros o alguien que se viera mal? ¿Cómo te sientes con tu clase? Y nosotros respondemos.

**C5EP6** Aunque pongas en la ficha que no te encuentras a gusto en tu clase tampoco hacen nada como para hablar contigo o preguntarte ¿qué te pasa? y ¿por qué no quieres estar en esa clase? ¿O no te llevas bien con tus compañeros? Tampoco lo hacen y normalmente suele poner todo el mundo me encuentro bien en mi clase por miedo a que le puedan decir o a qué opinan los profesores.

**C5EP4** Las fichas del principio del curso que no te dan la sensación de confianza como para atreverte a contar lo que te pasa y que por qué no quieres estar en esa clase, etc. Entonces si desde el principio ya no puedes soltarlo, como tal ya no te van a poder ayudar.

No valoran actividades como las charlas o dudan de la comprensión de los docentes:

**C2EP11** La charla no suele servir de nada porque no les suele llegar nada, ellos van a las charlas sobre todo si es en horario de clase, por perder la clase, pero no le darán realmente importancia.

**C4EP2** En casi todos los cursos que he estado hemos hablado del tema del bullying o nos han dado charlas y al final la teoría nos la sabemos todos, pero a la hora de cuando sucede algo, no actuamos o no se termina de hacer como realmente nos han dicho que se hace.

**C6EP3** Vino un policía hace años a dar charlas a las clases para no sé qué del móvil, del ciberbullying, del acoso sexual y esas cosas, pero tampoco sirve mucho porque al fin y al cabo ya no nos acordamos de nada.

**C1EP7** Un maestro no puede tener experiencia de un problema mirándolo desde arriba, sin saber lo que ocurrió desde nuestro punto de vista. Pienso que deberían actuar maestros que hayan sufrido eso, y que comprendan, y que tengan la experiencia de su caso. Esos maestros podrían ayudarnos más que uno que no haya sufrido nunca nada y lo vean nada más que desde arriba, porque no van a pensar igual, y no va a poder verlo igual, ni solucionar lo igual.

**C4EP3** Yo pienso que las actividades que se plantean sobre el tema no ayudan en nada, porque muchas veces la gente con ese tipo de actividades asienten con la cabeza -pues hacen lo que se espera que hagan, pues son muy hipócritas- pero no se dan cuenta y no quieren admitir que lo hacen, cuando en verdad lo están haciendo.

Más allá de las charlas, abogan por que las personas que actúan contra sus compañeros vivencien el daño que producen:

**C2EP11** Habría que apelar más al sentimiento, que ellos de alguna manera sientan en sus propias carnes lo que siente una persona que está siendo acosada.

**C4EP10** Lo primordial es hacer entender a las dos personas, tanto

como la víctima como el acosador, las consecuencias de los actos que están haciendo. (...), cuando hay una víctima, normalmente el acosador no admite o no ve el daño que está causando a la otra persona.

**C4EP2** Tienes que, de alguna forma, sin afectar a nadie, poner a la persona acosadora en la situación en la que pone al otro. Es lo que más se puede hacer, creo que es lo primero.

También, algún estudiante de Instituto de Secundaria público manifiesta que los problemas de discurso de odio se atienden mejor en centros concertados o privados:

**C5EP1** No es que no sean capaces, sino que en los institutos públicos se presta muchísima menos atención a estas cosas y se pasa muchísimo más que en un colegio privado donde te dan, en mi opinión, una muchísima mejor educación.

**C5EP4** Yo he estado en un colegio concertado y la diferencia es bastante grande: en los concertados no sé si es porque hay mucha menos gente y es más fácil ayudar a ver los problemas. Aunque pienso que no es excusa que haya mucha gente.

### 5.2. Rol del uso de teléfonos móviles en el aula

El alumnado pone en cuestión la utilidad de la prohibición del móvil, y señala que a pesar de la prohibición se sigue produciendo situaciones

de daño a compañeros. Algunos se expresan en contra de que se les retire.

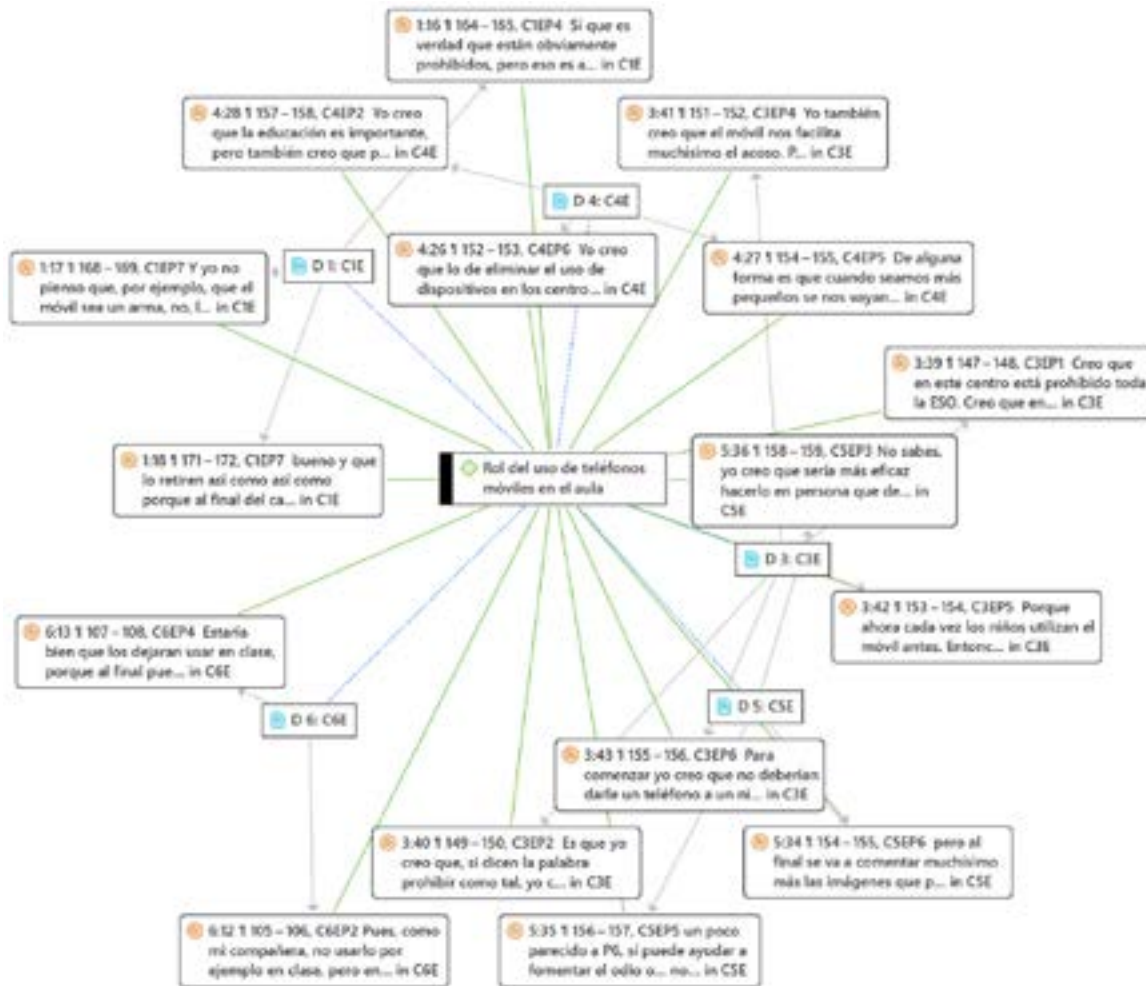

**C3EP1** Más bien que prohibirlo, yo creo que se debería enseñar un buen uso del móvil.

**C3EP2** Prohibir va a hacer que los alumnos quieran traerlo más.

**C1EP4** Aunque estén prohibidos, el que quiera hacer daño grabando o subiendo...lo hace igual.

**C1EP7** Es una cosa material de tu propiedad y no te lo pueden quitar

y amenazar que si no se lo das dan te ponen parte. No veo bien que actúen de esa manera. El profesor tiene el mismo derecho a quitarme el móvil que yo a él.

Se manifiesta el deseo de que se permita usar en determinados momentos o para actividades de clase:

**C6EP4** Estaría bien que los dejaran usar en clase, porque al final pues serviría para buscar, yo qué

sé, algún ejercicio que te ponen de investigación... porque en clase, como no usamos nada de tecnología, luego siempre lo tienes que hacer en casa.

**C1EP7** También hacen falta los móviles en clase simplemente porque hay trabajos que mandan, no veo bien la prohibición.

**C6EP2** Aunque no se deje en clase, en los cambios de horas sí, y también en los recreos.

A pesar de ello, sí que son conscientes de que los móviles son una herramienta que se puede usar para conductas relativas al acoso o el discurso de odio, y sienten que se debería retrasar el inicio de su uso:

**C3EP6** No deberían darle un teléfono a un niño de 9 años. Ni de 10, ni de 11, ni de 12. Porque yo creo que no tienen la cabeza suficientemente desarrollada. Como para saber utilizar. Porque no distinguen entre el bien y el mal a esa edad.

**C3EP4** Yo también creo que el móvil nos facilita muchísimo el acoso. Por ejemplo hubo un caso con una chica de otro instituto: se difundió un vídeo de ella haciendo cosas, y lo tenía absolutamente toda mi clase.

**C3EP5** Ahora cada vez los niños utilizan el móvil antes. Entonces yo creo que es más influenciable un niño de 8-9 años que uno de 14. Si se conciencian desde pequeños, y con el tiempo los casos de acoso podrían ir disminuyendo.

**C4EP5** De alguna forma es que cuando seamos más pequeños se nos vaya dando las instrucciones de cómo hacer un buen uso de lo que es el móvil y de lo digital, porque a lo mejor tú no eres consciente de lo que estás haciendo hasta que te ocurre y te das cuenta de que en verdad es una tontería pasar a un vídeo, algo como tú no eres consciente de que puede ser algo muy importante para una persona.

### 5.3. Rol de la biblioteca

El alumnado manifiesta no usar la biblioteca habitualmente, y se la relaciona sobre todo con la lectura o la literatura. A pesar de ello en algunos

casos la valoran positivamente, y sobre todo la ven como un espacio seguro para quienes pueden estar sufriendo acoso:

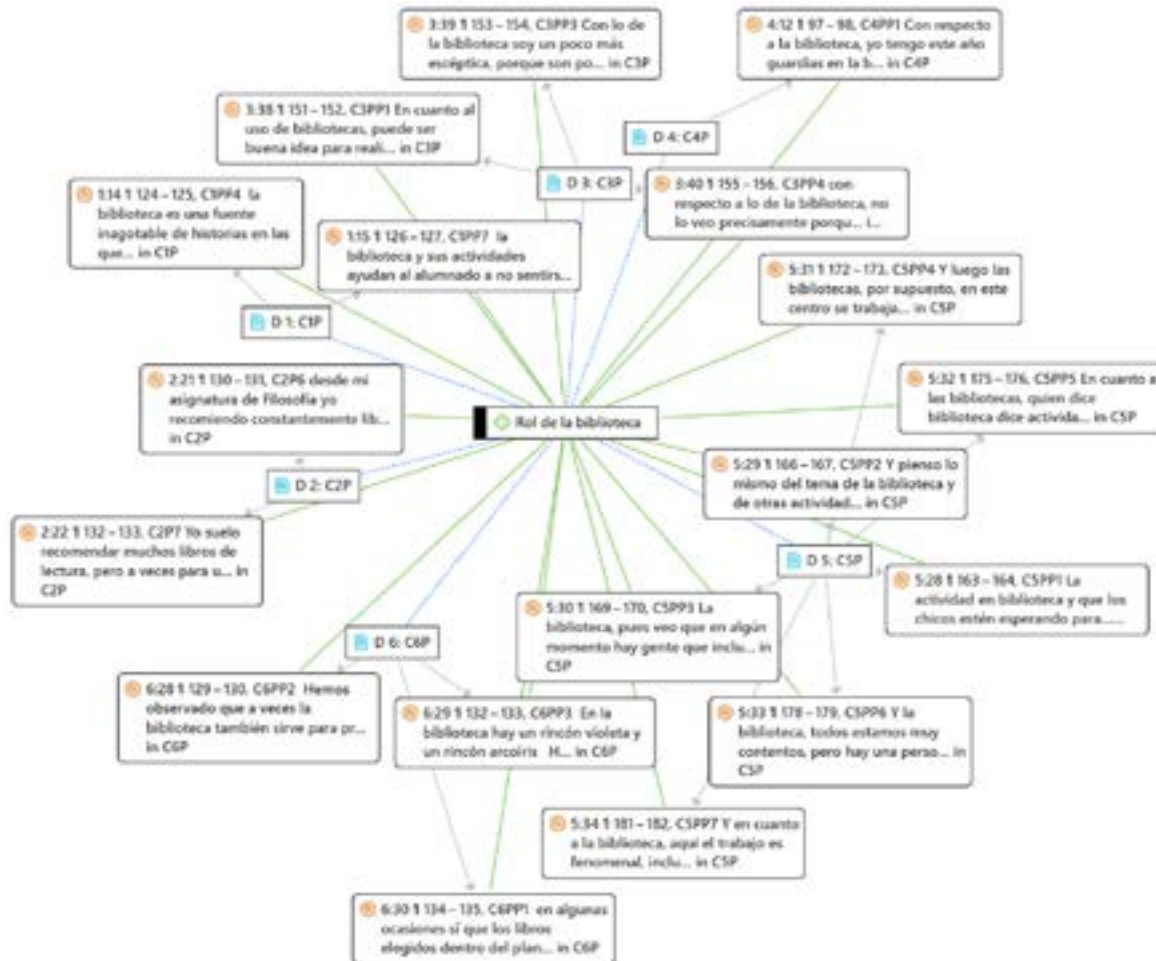

**C3EP1** No he sido nunca usuaria de la biblioteca. En los dos años que he estado no he tenido relación con ese espacio, no he estado, no sé, no han hecho nada de lo que haya estado yo en la biblioteca.

**C5EP6** Todo el mundo sí que es verdad usa más las redes sociales o el teléfono que un libro para informarse, es que es así, a día de hoy el internet se le da muchísimo más uso que a los libros aunque

en internet no le hagamos caso a las prevenciones con lo cual, sigo diciendo que en persona en la biblioteca no va a ir nadie.

**C3EP3** La biblioteca tampoco la usamos para tanto, a veces la usan para recitales, y todo lo que hacen esas cosas es en el recreo, pero es que ¡vaya hora!, la gente quiere salir al recreo. La última vez lo del 8M: avisaron el mismo

día que iba a haber una charla y claro, mucha gente no iba.

**C3EP5** Yo llevo utilizando la biblioteca prácticamente todos los años que llevo aquí, y sí que creo que podría ser un buen espacio, porque va más gente de la que parece en realidad, y estaría bien tenerla como una fuente de información, o un sitio un poco más seguro, pero de todas formas creo que... a ver, cualquier espacio es un buen espacio, pero creo que ahora las bibliotecas no se usan mucho.

**C3EP2** Asumen que no vamos a ir directamente, pero la biblioteca sí es un buen ambiente, yo recuerdo cuando había grupos interactivos que venían los padres y eso, y sí que nos ayudaba a aprender o a usar con las fichas y eso, y sí, me ayudaba bastante.

**C3EP6** Yo creo que sí que le dan buen uso a la biblioteca en temas de poesía para la gente que le guste eso, pero yo no voy porque me parece una pérdida de tiempo lo que hacen.

**C5EP2** En la biblioteca puedes estar y hay como sillones, igual alguien que no se sienta muy tranquila puede estar bien.

**C5EP4** En la biblioteca si una persona que está sufriendo acoso no quiere salir al recreo por miedo o por rechazo, si hay niños o niñas están solos pues hay sillones y creo que sí es una forma de prevenirlo. Pero no por los libros, es por el sitio. Es el único sitio donde puedes estar tranquilo

y fuera de las zonas compartidas es la única donde se consigue una cierta seguridad.

El que la biblioteca se pueda usar como espacio seguro o de refugio no es considerado una función suficiente para prevenir el acoso:

**C5EP1** En la biblioteca puedes estar a gusto si te sientes solo, pero no lo veo como un lugar de prevención.

**C5EP5** La biblioteca como tal no sirve para prevenir estos casos, y está bien para la gente que necesita estar sola o un sitio como tal, pero también está bien en los recreos salir a hablar con la gente, pues está bien interactuar con los demás gracias.

## 6. RESOLUCIÓN DE SITUACIONES



### 6.1 Figura del coordinador de bienestar y protección y dificultades

El alumnado no menciona casi esta figura, que probablemente no conozca, o vincule a la dirección del Centro.

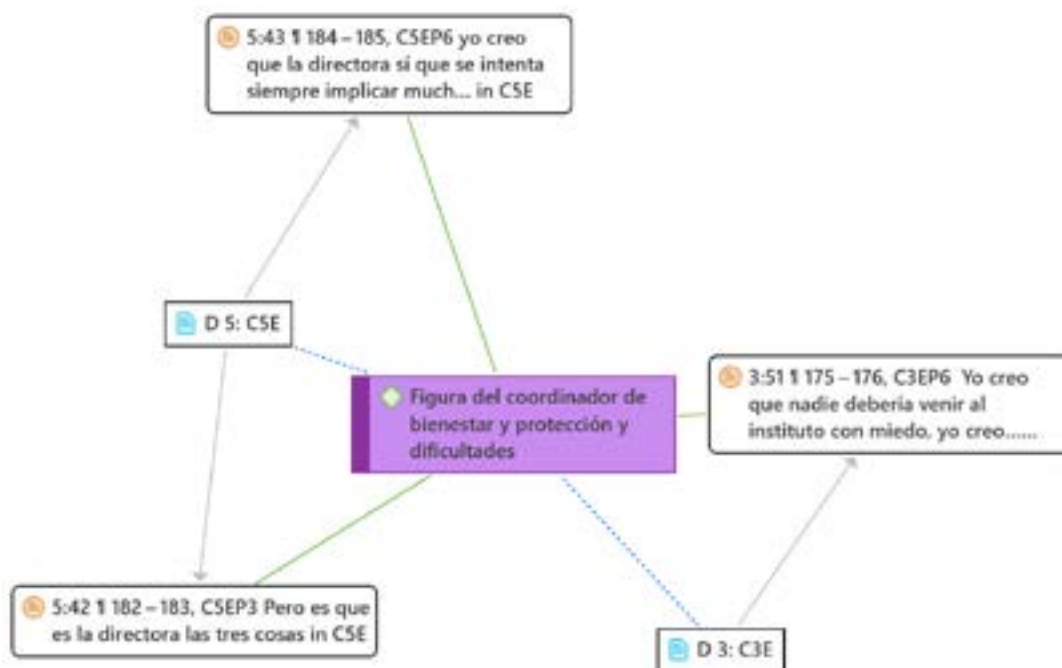

**C5EP3** Es la directora las tres cosas.

**C5EP6** La directora sí que se intenta siempre implicar mucho en estos temas.

**C3EP6** Yo creo que nadie debería venir al Instituto con miedo (...) y

que no sepamos a quien recurrir ... no conozco qué es eso del bienestar ni quien es la persona que lo lleva.

## 6.2 Actividades realizadas en el centro

El estudiantado no percibe que se realicen actuaciones útiles. Con frecuencia se duda de la efectividad de las actividades y especialmente lo que denominan “charlas” de expertos o policías, se

decantan por charlas de personas con experiencias propias. Proponen actividades con mayor componente de creatividad como clubes, música, arte, lectura, concursos de carteles ...

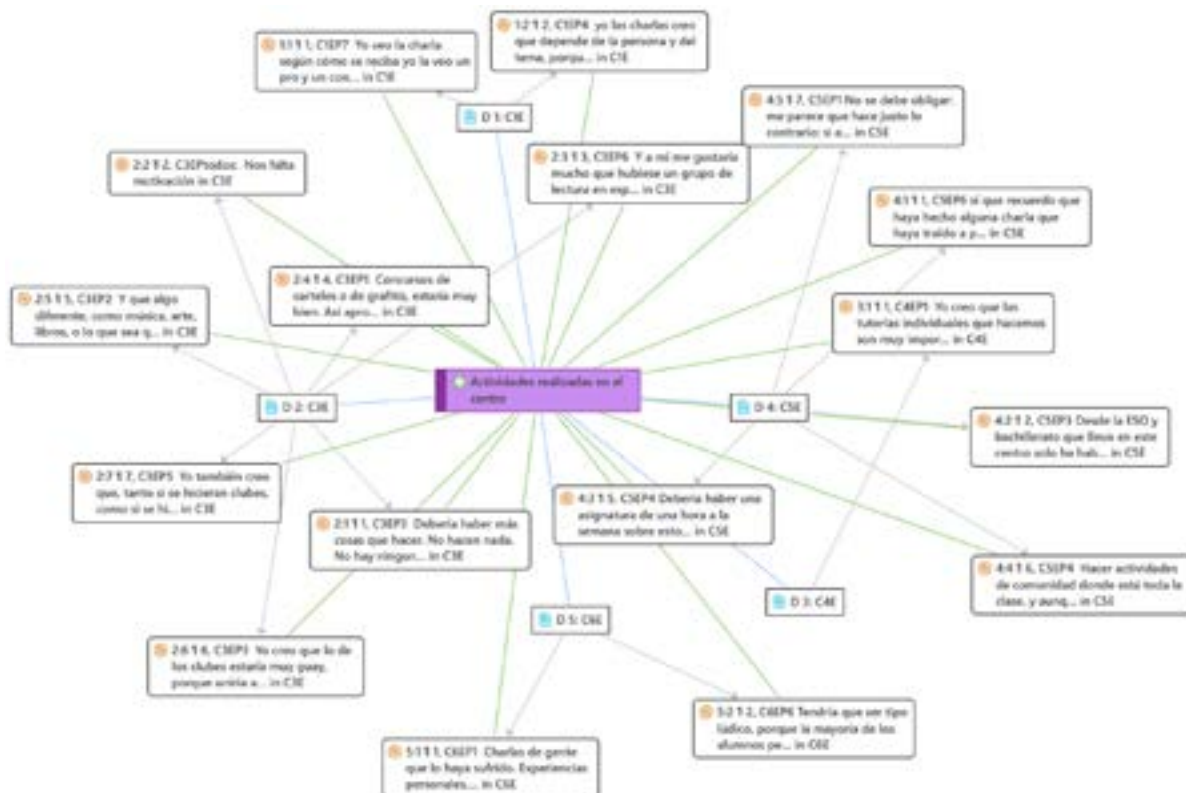

**C1EP7** Yo veo la charla según cómo se reciba yo la veo un pro y un contra porque si realmente a los niños no les va a importar y se lo van a tomar a cachondeo, da igual que se haga una o siete.

**C1EP4** las charlas creo que depende de la persona y del tema, porque que te dicen “no hagas esto y eso” ¿tú crees que eso va a cambiar el delito a la persona que te sigo haciendo? No se valora positivamente las tutorías individuales y los grupos de lectura, y en algún caso, una asignatura o actividad docente periódica.

**C3EP3** Debería haber más cosas que hacer. No hacen nada. No hay ninguna actividad interactiva que junte a todos y te hace trabajar con este y con este, y que sea divertido y a la vez aprendes. No se hace nada.

**C3EP todos** Nos falta motivación.

**C3EP6** Y a mí me gustaría mucho que hubiese un grupo de lectura en específico.

**C3EP1** Concursos de carteles o de grafitis, estaría muy bien. Así aprovecharíamos también ese espacio. Y, al fin y al cabo, se acaba-

rían juntando diferentes grupos, creando aún mejor convivencia.

**C3EP2** Y que algo diferente, como música, arte, libros, o lo que sea que nos guste, pues sí que haría bastante también.

**C3EP3** Yo creo que lo de los clubes estaría muy guay, porque uniría a mucha gente de diferentes cursos, y hace ilusiones, como... Me voy al club de música, como en las películas estadounidenses.

**C3EP5** Yo también creo que, tanto si se hicieran clubes, como si se hicieran actividades del tipo que habéis comentado, sí que se fomentaría la convivencia, porque yo creo que iría bastante gente.

**C4EP1** Yo creo que las tutorías individuales que hacemos son muy importantes. Y te ayudan mucho porque a lo mejor no sale de ti llamar a la persona que vas a contarle tu problema, pero si viene un tutor que te llama y te da un tiempo para que le hables y le cuentes lo que está pasando en ese momento, te puede ayudar mucho.

**C5EP6** Sí que recuerdo que haya hecho alguna charla que haya traído a personas para daros una charla, como el caso de que un chico ha hablado sobre la autenticidad sexual.

**C5EP3** Desde la ESO y bachillerato que llevo en este centro solo ha habido unas contadas charlas de discriminación.

**C5EP4** Debería haber una asignatura de una hora a la semana sobre esto

de empatizar con las personas. Que te enseñan desde que eres pequeño, desde antes de la ESO, a valorar a las personas si quieres que te valoren.

**C5EP4** Hacer actividades de comunidad donde está toda la clase, y aunque no estén siendo conscientes de lo que están haciendo pero se les queda un poco esa actitud de comportarse para que lo hagan después fuera del colegio”.

Pero también algunos estudiantes expresan rechazo hacia el mensaje de respeto que se transmite en las actividades si sienten estas como una “obligación”.

**C5EP1** No se debe obligar: me parece que hace justo lo contrario: si a mí me intentan decir “tienes que respetar a los homosexuales” y me lo imponen, al final haces lo contrario, acabas odiando. Es como con el feminismo: por muchas manifestaciones que hay, se acaba cogiendo manía respecto de lo que creen que sí sería efectivo, se mencionan actividades que tengan un componente vivencial, creativo y lúdico:

**C6EP1** Charlas de gente que lo haya sufrido. Experiencias personales, para concienciar más.

**C6EP6** Tendría que ser tipo lúdico, porque la mayoría de los alumnos pensamos en lo académico como algo aburrido que tienes que memorizar o estudiar.

# CONSIDERACIONES FINALES

# 04.



## 4. CONSIDERACIONES FINALES

El estudio retrospectivo desarrollado ha permitido identificar los factores que inciden en las manifestaciones del discurso de odio en el ámbito educativo, tomando como fuentes la información cuantitativa, obtenida en la encuesta realizada al alumnado y la información cualitativa, alcanzada a partir de los grupos focales realizados con profesorado y alumnado.

Para el estudio cuantitativo, se ha utilizado como instrumento de medida el cuestionario, con preguntas abiertas y mixtas. El uso de este instrumento ha permitido medir las respuestas del estudiantado participante (3.162) en su dimensión social. Se han agrupado las preguntas en una serie de variables sociológicas con el objetivo de conocer cuáles eran las autopercepciones ante las posibles situaciones de agresividad, la información que han recibido sobre las conductas agresivas, su conexión con las redes sociales, la tipología de las posibles agresiones recibidas o iniciadas y sus reacciones ante las mismas.

El perfil sociodemográfico de los participantes en el cuestionario indica que el estudiantado se distribuye uniformemente entre los géneros masculino y femenino, quedando identificados otros géneros de manera residual. El país de procedencia habitual es España, en concordancia con la ubicación de los centros participantes. El rango de edad en el que se concentra la participación sitúa a las personas entre los 12 y 17 años. Todos ellos discentes mayoritariamente en ESO o bachillerato.

Las situaciones percibidas que suponen una agresión, son fundamentalmente tres, a saber: molestar frecuentemente a un compañero para divertirse; humillar a un compañero por escrito, en redes o en persona y, finalmente, agredir físicamente. Otras situaciones que también se dan, pero se perciben más raramente como agresiones, son ignorar o aislar a las personas, además de la pasividad ante una agresión o un enfado.

La percepción relativa al motivo por el que se producen las conductas agresivas se fundamenta en la superioridad que sienten algunas personas frente a otras, la falta de empatía o una visión negativa de lo que puede ser diferente en las personas. Sin dejar de considerar una violencia más habitual que pasa por la presión que ejerce el grupo ante la diversidad, la falta de conciencia de lo que suponen las conductas agresivas o una falta de información que permita reaccionar ante este tipo de conductas.

Como posible estrategia ante las conductas agresivas, la formación o información pueden considerarse aliadas. Los profesores y las redes son las fuentes para esos procesos de formación o información. Un conjunto de participantes no cuenta con ningún referente de esa naturaleza y algunos de ellos han tenido acceso fuera de la comunidad educativa a la que pertenecen.

Los resultados han mostrado que las agresiones verbales son las más frecuentes en la muestra analizada y que su conexión con las redes sociales es muy significativa, acumulando más de un 80% de los casos. Los motivos que se esconden detrás de este tipo de agresión están principalmente relacionados con conductas de superioridad y problemas de empatía y asertividad.

En lo que respecta a la formación recibida o a su competencia informacional sobre este discurso del odio, un alarmante 24% no ha recibido nunca información o formación en la materia. Este porcentaje tan significativo, avala la necesidad de plantear otros objetivos a desarrollarse de manera continuada en el tiempo. Del mismo modo, sólo un 58% ha recibido una formación por parte del profesorado. Estos datos animan a seguir indagando y desarrollando la finalidad de este proyecto.

Si atendemos a las personas encuestadas que han manifestado ser víctimas de conductas agresivas, el 35% respondió afirmativamente, siendo las verbales las más frecuentes (70%), seguidas de psicológicas (58%) y sociales (53%). El 43% afirmó haber sido víctima de violencia física.

En cuanto al contexto, estas se producen principalmente en persona por parte de un grupo de compañeros. La principal causa de la agresión fue el aspecto físico de la víctima (41%), seguida de motivos académicos (19%).

En la parte inversa, un 64% de la muestra admitió haber iniciado una agresión verbal y un 56% física. El aspecto físico coincide como el principal motivo de inicio de agresión. En ambos casos, apenas un 32-34% acude a un adulto a buscar ayuda.

---

## Los motivos que se esconden detrás de agresiones verbales están principalmente relacionados con conductas de superioridad y problemas de empatía y asertividad

---

Las redes sociales Instagram y Tik Tok son las más empleadas por el grupo de encuestados. El uso de la aplicación de mensajería instantánea WhatsApp es el medio más usado para comunicarse de manera privada y para difundir noticias falsas, acaparando un 65% las respuestas de opción múltiple. En este sentido, casi a un 65% de los encuestados les preocupan las dinámicas de información y desinformación. En la era de la desinformación una parte de los participantes trasladan una ausencia de preocupación por ese tema por identificar sin barreras lo verdadero de lo que no lo es. Cuando se quiere utilizar un medio para verificar, internet es el medio más utilizado.

Los resultados de la encuesta ponen de manifiesto las necesidades formativas del estudiantado en los centros analizados. Las competencias informacionales y digitales críticas son claves a la hora de abordar el problema, dado que son las redes sociales los canales de difusión más frecuentes, tanto de bulos como de agresiones.

Para el estudio cualitativo se ha tomado como fuente la información obtenida en trece grupos focales integrados por profesorado de ESO, Bachillerato y Formación Profesional y alumnado de los centros participantes. Se les ha interrogado acerca de tres dimensiones, presencia del discurso de odio en el centro, experiencia per-

sonal respecto a discurso de odio y posibles actuaciones para prevenir o resolver la situación.

El profesorado se muestra implicado ante el problema del discurso de odio en las aulas. Sostienen que en general existe una buena actitud y sensibilidad tanto de docentes como del equipo directivo del centro para abordarlo. Aun así, reconocen que tratar con el fenómeno requiere un esfuerzo enorme y una formación que no siempre tienen. Las respuestas de una gran parte del alumnado no coinciden con las del profesorado en este punto y manifiestan quejas ante la falta de interés y compromiso del profesorado, no obstante, algunas personas sí señalan que una parte pequeña de éste se implica, muestra empatía y se puede confiar en ellos.

También se señalan algunos problemas de la administración tanto en atribuciones, figuras y protocolos poco claros como en la falta de recursos y formación que se podría proporcionar. En lo que se refiere a la formación y a recursos y herramientas con las que cuentan, ambos colectivos son unánimes en la falta tanto de formación, como de herramientas y recursos específicos. Alumnado y profesorado parecen conscientes de la falta de conocimientos especializados de los profesores para enfrentarse y resolver este tipo de situaciones y se destaca la importancia de contar con figuras especializadas como los departamentos de orientación; aunque en el caso del profesorado, se apunta a otro tipo de especialistas procedentes del ámbito de la Psicología Clínica. En el alumnado el desconocimiento sobre la figura del coordinador de bienestar y protección es total y gran parte del profesorado se muestra muy crítico, admiten no tener claras sus competencias ni quien desempeña ese cargo en su centro.

En relación a los casos de discurso de odio profesorado y alumnado coinciden en señalar el incremento de estas manifestaciones en los centros educativos, no obstante, tienen una percepción diferente en relación al interés e implicación de ambos a la hora de abordarlo. Sí son

coincidentes respecto a la tipología de víctimas objeto de las expresiones de odio, siendo más frecuentes por su orientación sexual o diversidad de género, su nacionalidad o raza o al alumnado con diversidad funcional, que han sido las más destacadas tanto por parte del profesorado como del alumnado.

Alumnado y profesorado coinciden en que la vivencia de las manifestaciones de discurso de odio en los centros se está normalizando y esta situación dificulta aún más su abordaje pues banaliza el problema y lo vuelve crónico.



En cuanto a las reacciones ante este tipo de situaciones, el profesorado manifiesta recurrir principalmente a sus propias armas personales: la coherencia, la empatía y sus habilidades sociales para sobrellevar y solucionar los problemas surgidos. En cambio, el alumnado no confía ni en el tipo de sanciones utilizadas ni en su efectividad. A título personal, muchas veces el profesorado se siente frustrado cuando intenta tratar el problema directamente ya que le resulta muy difícil llegar a los estudiantes y además muchas veces éstos ocultan o relativizan el problema. Respecto a los apoyos que puedan recibir, el profesorado se siente, por lo general, respaldado por el equipo docente y directivo, aunque no tanto a nivel de instancias superiores. Y el alumnado desconfía del profesorado con frecuencia para este apoyo, aunque señala a la dirección como persona segura y de confianza. En pocos casos, es a la familia a la que ven como un respaldo.

Un aspecto común que el profesorado señala es que el alumnado difumina el discurso de odio con las bromas y juegos y esto hace difícil poder tratar el problema como algo serio. La percepción del alumnado, por su parte, es que existe cierto desinterés por parte del profesorado y también del propio alumnado.

La parte del alumnado que está sensibilizada con el discurso de odio no considera que las agresiones se traten de bromas. El alumnado muchas veces piensa que o no tienen confianza para informar a docentes o dirección del centro (afirman también que el profesorado no sabe cómo relacionarse con el alumnado), o que desde estas autoridades no se hace lo suficiente por lo que no soluciona nada.

El alumnado piensa que no todo el profesorado está sensibilizado con el problema o lo conoce a fondo (aspecto que choca con la realidad y frustración del profesorado participante) y, aunque reclaman más autoridad y mano dura, también señalan el castigo como una respuesta institucional al discurso de odio poco efectiva (en este sentido el profesorado coincide y

señala como la estrategia más efectiva la empatía y poder llegar al alumnado, aspecto que no siempre resulta fácil de aplicar debido a las competencias no tradicionales de la docencia que esto requiere).

El profesorado indica que es importante la empatía con el alumnado agresor para poder cambiar su actitud como con la víctima, mientras que el alumnado indica como clave la empatía con el alumnado víctima para poder detectar el problema y dar apoyo. El alumnado víctima percibe que la convivencia con agresores es un problema y también señala como estrategia personal de respuesta al discurso de odio el suspender o repetir apostata (el alumnado) para no llamar la atención o no coincidir con las mismas personas de clase. Este aspecto no parece haber sido detectado por el profesorado. No existe consenso entre el alumnado sobre la efectividad de iniciativas institucionales como conferencias e información en el instituto para frenar el discurso del odio.

En cuanto a las respuestas de las familias, tanto profesorado como alumnado coinciden en señalar las dificultades que las familias tienen para el reconocimiento y la identificación de la responsabilidad de sus hijos e hijas en este tipo de situaciones, y señalan la poca aceptación que tienen e incluso el que las familias se sientan sobrepasadas o desbordadas con este tipo de casos o hechos. No obstante, el alumnado también ha señalado la dificultad del profesorado a la hora de avisar a las familias del alumnado implicado en conflictos relacionados con discurso de odio.



El profesorado tampoco percibe un apoyo de madres y padres al tratar el problema ya que su experiencia es que o bien defienden a sus hijos o hijas o desconocen el problema cuando se trata de la parte agresora, o incluso se ponen de lado de la parte agresora o relativizan el problema cuando se trata de madres y padres de víctimas. La percepción del profesorado es que madres y padres presentan una actitud semejante al del alumnado. El alumnado por su parte también comparte esta percepción. Algunas víctimas señalan a madres y padres del alumnado agresor como parte del problema o que no ponen solución aun conociéndolo, y también indican que madres y padres de las víctimas no tienen capacidad de proporcionar soluciones al problema. Las víctimas tienen la impresión de que el profesorado se desentiende del problema porque lo consideran aspectos que deberían solucionarse en el seno familiar (aspecto último que es compartido por el profesorado pese a que no existe tal desentendimiento).

La percepción del profesorado es que las redes sociales, grupos de WhatsApp y móviles (herramientas que muchas veces se utilizan en casa y fuera de los horarios de instituto) son un problema cuyo uso fomenta el discurso de odio. Las redes sociales son consideradas por el alumnado como una fuente de conflictos y una herramienta muy usada por agresores para subir materiales como imágenes o vídeos o suplantar la identidad de las víctimas.

Mientras que el profesorado se decanta por la no utilización de teléfonos móviles en el centro, el alumnado (incluso víctima) opina que debe educarse sobre su uso más que prohibirlo. La mayoría de los docentes opta por restringir o prohibir el uso de los móviles porque consideran que son una fuente de problemas para la enseñanza y la convivencia, y destacan la falta de competencia digital. Con frecuencia, además, se atribuye a las familias la responsabilidad de educar en el uso responsable, expresando la impotencia para educar desde el Centro o mediante la actividad docente. Algunos docentes también cuestionan

si la prohibición es una buena solución al problema de su mal uso y que la solución pasa en primer lugar por la educación. El alumnado, por su parte, pone en cuestión la utilidad de la prohibición del móvil, y señala que a pesar de la prohibición se siguen produciendo situaciones de daño hacia los compañeros. Algunos se expresan en contra de que se les retire y, más que la prohibición, se debería apostar por enseñarles a utilizarlo correctamente. Manifiestan, además, el deseo de que se permita usar en determinados momentos o para ciertas actividades de clase, por ejemplo, trabajos que impliquen alguna parte de investigación. A pesar de ello, sí que son conscientes de que los móviles son una herramienta que se puede usar para conductas relativas al acoso o el discurso de odio, e incluso que se debería retrasar el inicio de su uso, tal vez hasta los 13 o 14 años.

El fútbol también es identificado con uno de los problemas y una fuente de discurso de odio entre el alumnado. Por otro lado, el alumnado reconoce que el discurso de odio aparece y se fomenta en las redes sociales y los móviles, señalando específicamente Twitter, Tick Tock e Instagram como las más problemáticas.

Las actividades para afrontar el discurso de odio son un tema sobre el que no hay coincidencia. Los docentes manifiestan dificultades como la escasa implicación del claustro, la falta de formación y el sobreesfuerzo que exige. Sin embargo, se intenta trabajar y se expresa que se podría hacer más, por ejemplo, con la puesta en marcha de programas de mediación y de educación, así como la promoción de las tutorías, o la labor del departamento de actividades extraescolares. Otra solución pasaría por fomentar el uso de la figura de los mediadores, es decir, alumnos mayores que median en un conflicto, y donde a veces no haría falta que el caso llegase a los profesores si ellos actúan de forma correcta. El alumnado relata que los centros no están tomando las suficientes medidas de prevención, bien por falta de interés o bien por desconocimiento. Se constata globalmente

una visión muy crítica del alumnado (quizás por haber sufrido algún caso) en relación con las actuaciones del centro, que perciben poco útiles. No valoran actividades como las charlas o dudan de la comprensión de los docentes. También, en ocasiones, manifiestan estar cansados de que se realicen tantas actividades en defensa de los derechos de la mujer. E, incluso, algún estudiante de Instituto público de Secundaria manifiesta que los problemas de discurso de odio se atienden mejor en centros concertados o privados. El alumnado propone actividades de carácter más creativo y lúdico como grupos de lectura, concursos de arte, cárteles y otras iniciativas. Tanto docentes como alumnado indican que, aunque la biblioteca podría ser un lugar importante para luchar contra el discurso de odio, en la práctica no parece ser tan relevante por estar infrutilizada. El alumnado la ve más como refugio, un lugar seguro, que como herramienta que se pudiera utilizar para la prevención. No obstante, el alumnado sí señala que actividades como grupos de lectura, concursos de arte, cárteles y otras iniciativas (que tal vez sí podrían realizarse desde la biblioteca) podrían ser estrategias efectivas para combatir el discurso de odio en el instituto.

Los resultados obtenidos indican que es necesario tratar el problema de discurso de odio en los centros educativos, pero hacerlo con rotundidad y con rigor, no con pequeños parches. Así lo evidencia una de las personas entrevistadas:

---

C3EP6 Nadie debería venir al instituto con miedo. Deberíamos hacer algo porque estoy segura de que aquí hay gente que viene con miedo, hay gente que sufre en silencio y nadie hace nada

---



**ANEXOS**

**05.**



## ANEXO I. LÓGICA DEL CUESTIONARIO



## ANEXO I. LÓGICA DEL CUESTIONARIO

### DOSSIER PARA PARTICIPANTES

#### Estudio del discurso de odio en la Escuela

¿Tienes 1.20 minutos para presentarte nuestro proyecto?

<https://youtu.be/xD5JgIbmPtI>



¿Quieres profundizar?

Un grupo de investigación interdisciplinar analizará el discurso del odio en la escuela a partir de 30.000 encuestas y entrevistas a estudiantes y profesores. Se puede leer una descripción más detallada en la noticia disponible en <https://tribuna.nem.es/news/un-grupo-de-ciencias-de-la-documentacion-analiza-el-discurso-del-odio-en-la-escuela>

¿Quiénes somos?

El equipo de investigación está formado por:

- Investigadoras/es de la Universidad Complutense de Madrid
- Investigadoras/es de la Universidad de León, de la Universidad de Málaga y de centros educativos tanto de secundaria como de primaria.

Las investigadoras principales son [Aurora Cuevas Cerveró](#) y [María Antonia Ovalle Perandones](#).

¿Contamos apoyo y financiación?

- Programa PLA de la Fundación COTEC para La Innovación
- Proyectos de generación de conocimiento del Plan Estatal de Investigación Científica, Técnica y de Innovación 2021-2023. Ministerio de Ciencia e Innovación

## Estudio del discurso de odio en la Escuela

**El proyecto en síntesis**

A pesar de la existencia de publicaciones sobre el discurso del odio, faltan esfuerzos para revisar sistemáticamente la situación en el ámbito académico. Este estudio intenta llenar el vacío en la comprensión de los patrones de opinión y tendencias sobre el discurso de odio en la Escuela.

Necesitamos escuchar al alumnado y profesorado para saber en qué estado se encuentra el sistema educativo respecto al discurso de odio y así poder proponer estrategias de prevención e intervención basadas en la educación y la formación con atención preferente al desarrollo del pensamiento crítico informado.



Con nuestro estudio pretendemos:

- Conocer en qué medida está afectando el discurso de odio en la Escuela, en concreto en las etapas de Secundaria y Bachillerato que consideramos especialmente vulnerables ante este tipo de situación y a la vez un momento en el que se puede intervenir para prevenir y mitigar los efectos del discurso de odio.
- Visibilizar y dar voz a colectivos vulnerables, grupos diana del discurso de odio.
- Sensibilizar a la Comunidad educativa, y a la sociedad en general, sobre la problemática del discurso de odio en educación.
- Proporcionar información veraz y documentada sobre la que se construyan cambios en la educación a través de diferentes estrategias, entre las que destacamos la alfabetización informacional-digital.

El estudio se plantea como una estrategia de investigación-acción, la metodología de trabajo es participativa y cuenta con la colaboración del equipo universitario y de las entidades públicas participantes en el proyecto.

La muestra seleccionada incluye al alumnado y profesorado de Enseñanza Secundaria Obligatoria (ESO), Bachillerato o Formación Profesional, de centros educativos ubicados principalmente en seis Comunidades Autónomas, Andalucía, Castilla y León, Extremadura, Madrid, Murcia y Comunidad Valenciana.

Nuestro proyecto se organiza en tres etapas y nos gustaría contar con los centros para la primera de ellas:

1. Etapa de estudio: toma de datos
2. Etapa de análisis: procesamiento de datos
3. Etapa de estudio: validación, comprensión de los datos y redacción del informe final

¿Tienes dudas o preguntas? Consulta este [documento con un conjunto de preguntas frecuentes](#).

**¿Te sumas?**

Haznos llegar por correo a [maovalle@ucm.es](mailto:maovalle@ucm.es) o [macuevas@ucm.es](mailto:macuevas@ucm.es) este documento con:

- los datos completos de un contacto, nombre del centro y población en la que se encuentra
- una firma aceptando la participación; con ella, la suma del centro al proyecto será efectiva ¡así de fácil!

## Estudio del discurso de odio en la Escuela



## FACULTAD DE CIENCIAS DE LA DOCUMENTACIÓN

Departamento de Biblioteconomía y Documentación

## CONSENTIMIENTO INFORMADO

Las profesoras de la Universidad Complutense de Madrid, Aurora Cuevas-Cervecó y M<sup>a</sup> Antonia Ovalle-Perandones, son las investigadoras principales en el proyecto *Estudio del discurso del odio en la Escuela*, solicitan su colaboración en el mencionado proyecto desarrollado junto a otros profesores y profesoras de universidades y centros educativos españoles.

Los cambios que pretendemos conseguir con nuestra investigación se orientan a visibilizar y dar voz a colectivos vulnerables, sensibilizar a la comunidad educativa y a la sociedad en general sobre la problemática del discurso de odio en educación y proporcionar información veraz y documentada sobre la que se construyan cambios en la educación a través de diferentes estrategias.

Iniciamos el proyecto realizando un estudio retrospectivo para identificar los factores que inciden en las manifestaciones del discurso de odio en la Escuela en las etapas de ESO, Bachillerato y Formación Profesional. Los datos los recabamos a través de cuestionarios y grupos focales. Es justo en este punto en el que solicitamos la colaboración de su centro permitiendo que el alumnado realice un cuestionario que le llevará poco más de 10 minutos. Los docentes que estén interesados podrían también participar en un grupo focal, es decir, una entrevista en la que intervienen conjuntamente entre 8 y 10 personas.

Garantizamos, con el aval del Comité de Ética de la Universidad Complutense de Madrid, que todos los datos recabados serán tratados de forma confidencial y ética. Los resultados obtenidos serán compartidos con el centro y servirán para la realización de un informe.

La firma del documento implica colaborar en el proyecto a través de la recogida de datos en su centro, siempre con la asistencia de un miembro de nuestro equipo, durante los cursos curso 2022/2023 y 2023/2024. Si está de acuerdo, le agradecemos la remisión de este documento de aceptación, añadiendo la información solicitada en la siguiente página.

Atentamente:

## Estudio del discurso de odio en la Escuela

Nombre completo del centro educativo:

Población y provincia en la que se localiza su centro educativo:

En representación del centro, nombre completo de la persona y una dirección de correo para mantenernos en contacto:

El representante del centro acepta la participación del centro en esta investigación:

Firma digital del representante:

firma manuscrita:

# ÍNDICE DE TABLAS Y GRÁFI COS

06.



## ÍNDICE DE TABLAS

Tabla 1.	Distribución de la muestra por Centros educativos y Comunidad Autónoma.....	<b>18</b>
Tabla 2.	Variables analizadas .....	<b>20</b>
Tabla 3.	Situaciones percibidas que suponen una agresión.....	<b>25</b>
Tabla 4.	Motivos percibidos tras una agresión .....	<b>26</b>
Tabla 5.	Formación o información relacionada con conductas agresivas .....	<b>26</b>
Tabla 6.	Dinámicas de información y verificación.....	<b>28</b>
Tabla 7.	Tipo de agresión sufrida.....	<b>30</b>
Tabla 8.	Descripción sobre cómo ocurrió la agresión .....	<b>31</b>
Tabla 9.	Descripción sobre el motivo inicial de la agresión.....	<b>32</b>
Tabla 10.	Descripción de la reacción tras la agresión inicial .....	<b>33</b>
Tabla 11.	Descripción de la agresión iniciada .....	<b>35</b>
Tabla 12.	Descripción de agresiones sufridas por víctimas que se conocen.....	<b>37</b>
Tabla 2.	Motivo por el que se iniciaron las agresiones sufridas por víctimas que se conocen.....	<b>38</b>
Tabla 3.	Reacción tras las agresiones presenciadas.....	<b>40</b>
Tabla 15.	Profesorado participante en el estudio cualitativo. Grupos focales.....	<b>42</b>
Tabla 16.	Estudiantado participante en el estudio cualitativo. Grupos focales.....	<b>42</b>
Tabla 17.	Proceso de análisis de datos cualitativos.....	<b>44</b>
Figura 1.	Categorías y codificación en el Proyecto ATLAS.ti - estudiantado .....	<b>45</b>
Figura 2.	Categorías y codificación en el Proyecto ATLAS.ti – profesorado .....	<b>46</b>
Figura 3.	Grupos de códigos en el Proyecto ATLAS.ti - estudiantado y profesorado .....	<b>46</b>

## ÍNDICE DE GRÁFICOS

Gráfico 1.	Distribución del género.....	<b>23</b>
Gráfico 2.	Países de nacimiento.....	<b>23</b>
Gráfico 3.	Distribución de la edad.....	<b>24</b>
Gráfico 4.	Estudios y curso.....	<b>24</b>
Gráfico 5.	Términos más frecuentes cuando se definen otras agresiones .....	<b>25</b>
Gráfico 6.	Términos más frecuentes cuando se definen otras opciones para formarse o informarse.....	<b>27</b>
Gráfico 7.	Redes o medios probables en conductas agresivas.....	<b>27</b>
Gráfico 8.	Redes o medios más probables para conductas agresivas.....	<b>28</b>
Gráfico 9.	Términos para definir otras dinámicas de información y verificación.....	<b>29</b>
Gráfico 10.	Víctima de conductas agresivas .....	<b>29</b>
Gráfico 11.	Términos relacionados con otras agresiones sufridas .....	<b>30</b>
Gráfico 12.	Términos relacionados con cómo ocurrió la agresión .....	<b>31</b>
Gráfico 13.	Términos relacionados con el motivo inicial de la agresión.....	<b>33</b>
Gráfico 14.	Términos relacionados con el motivo inicial de la agresión.....	<b>34</b>
Gráfico 15.	Repetición de las conductas agresivas a las víctimas.....	<b>34</b>
Gráfico 16.	Inicio de alguna conducta potencialmente dañina o agresiva .....	<b>35</b>
Gráfico 17.	Términos relacionados con las agresiones iniciadas .....	<b>36</b>
Gráfico 18.	Repetición de conductas potencialmente dañinas o agresivas.....	<b>36</b>
Gráfico 19.	Conocimiento de víctimas de conductas agresivas.....	<b>37</b>
Gráfico 20.	Términos relacionados con las agresiones sufridas por víctimas que se conocen.	<b>38</b>
Gráfico 21.	Presencia de una agresión .....	<b>39</b>
Gráfico 22.	Reacciones ante la agresión presenciada.....	<b>40</b>
Gráfico 23.	Participación de los centros en el estudio cualitativo. Grupo focal estudiantado y profesorado.....	<b>41</b>



**COTEC**

**COTEC.ES**